

## АЛЕКСЕЙ МИЛЛЕР: ГАЗПРОМ И ТРУБНЫЕ КОМПАНИИ ПРОДОЛЖАТ СИСТЕМНУЮ РАБОТУ В ОБЛАСТИ ИМПОРТОЗАМЕЩЕНИЯ



**В** центральном офисе ПАО «Газпром» Председатель Правления Алексей Миллер провёл совещание по вопросам сотрудничества с российскими трубными компаниями.

В совещании приняли участие заместители Председателя Правления Андрей Круглов и Виталий Маркелов, члены Правления Сергей Прозоров и Игорь Федоров, руководители и представители профильных подразделений Газпрома, ООО «Газпром комплектация», Ассоциации производителей труб, АО «Объединённая металлургическая компания» (ОМК), ПАО

«Северсталь», ПАО «Трубная металлургическая компания» (ТМК) и ОАО «Челябинский трубопрокатный завод».

Газпром и производители трубной продукции активно взаимодействуют в рамках проектов импортозамещения. В частности, применяется новая схема сотрудничества – на основе долгосрочных договоров. Они предусматривают организацию серийного производства, поставок и обслуживания импортозамещающей продукции под гарантированные объёмы закупок будущих лет.

Такой договор заключён с ТМК, кото-

рая организует производство для нужд Газпрома шести видов обсадных и насосно-компрессорных труб в хладостойком и коррозионностойком исполнении. Их выпуск позволит полностью отказаться от зарубежных аналогов. В 2016 году планируются первые поставки труб для использования на Астраханском месторождении.

На совещании ПАО «Газпром» и ОАО «Трубодеталь» (входит в состав ОКМ) подписали долгосрочный договор на серийное производство, поставку, техническое, сервисное и ремонтное обслужи-

вание шаровых кранов специального назначения. Краны будут изготавливаться диаметрами от 100 до 1420 мм с рабочим давлением до 42 МПа, в том числе для эксплуатации в сложных условиях: в агрессивных средах, при высоких давлениях, с повышенным содержанием механических примесей. Производство будет полностью локализовано: все технологические операции будут проводиться с применением отечественного сырья и материалов.

>>> стр. 3

### К СОБРАНИЮ АКЦИОНЕРОВ

#### НОВЫЕ ЛИЦА В НОВЫЙ СОСТАВ

Совет директоров ПАО «Газпром» утвердил 12 кандидатов на 11 мест в новый состав Совета компании, который планируется избрать на годовом собрании акционеров 30 июня 2016 года в Москве.

Список кандидатур для голосования на годовом Общем собрании акционеров по выборам в Совет директоров ПАО «Газпром»: Председатель Правления «Газпромбанк» (Акционерное общество) Акимов Андрей Игоревич; член Совета директоров ПАО «Газпром» Газизуллин Фарит Рафикович; специальный представитель Президента Российской Федерации по взаимодействию с Форумом стран-экспортёров газа Зубков Виктор Алексеевич; Председатель Объединения Юридических лиц «Казахстанская ассоциация организаций нефтегазового и энергетического комплекса KAZENERGY, Председатель Президиума Национальной палаты Предпринимателей Республики Казахстан Кулибаев Тимур Аскарлович; заместитель Председателя Правления ПАО «Газпром» Маркелов Виталий Анатольевич; ректор Российского государственного университета нефти и газа (национального исследовательского университета) имени И.М. Губкина Мартынов Виктор Георгиевич; ректор Российской академии народного хозяйства и государственной службы при Президенте Российской Федерации Мау Владимир Александрович; Председатель Правления ПАО «Газпром» Миллер Алексей Борисович; министр энергетики Российской Федерации Новак Александр Валентинович; Председатель Правления АО «Россельхозбанк» Патрушев Дмитрий Николаевич; заместитель Председателя Правления – руководитель Аппарата Правления ПАО «Газпром» Серда Михаил Леонидович; министр экономического развития Российской Федерации Улюкаев Алексей Валентинович.

По материалам Управления информации ПАО «Газпром»

### ТРАНСПОРТ

#### РАБОТАТЬ ПО СИСТЕМЕ «ПЛАТОН»

ООО «Газпром добыча Астрахань» наглядно показывает способность интегрироваться в новые транспортные правила страны

Действующие всего три месяца правила взимания платы за проезд по федеральным дорогам автомобилей массой свыше 12 тонн уже стали признанным гвоздём информационного ажиотажа в СМИ. Протестующие дальнбойщики, идеи госчиновников как по ужесточению, так и смягчению нововведения, сбой «Платона» – редкая неделя обходится без эмоционального обсуждения этой темы.

Между тем ведущие компании и предприятия, не размениваясь на пустопорожнюю полемику, интегрировались с предложенной государством системой и даже вносят рациональные коррективы по её дальнейшему функционированию. В их числе – ООО «Газпром добыча Астрахань».



>>> стр. 2

## РАБОТАТЬ ПО СИСТЕМЕ «ПЛАТОН»

ООО «Газпром добыча Астрахань» наглядно показывает способность интегрироваться в новые транспортные правила страны



Вступившие в силу с 15 ноября 2015 года «Правила взимания платы в счёт возмещения вреда, причиняемого автомобильным дорогам общего пользования федерального значения транспортными средствами, имеющими разрешённую максимальную массу свыше 12 тонн» опираются на целый ряд документов и нормативных актов, а непосредственно своему появлению обязаны Постановлению Правительства РФ от 14.06.2013 № 504 и распоряжению Правительства РФ от 29.08.2014 № 1662-р. Реализация проекта, как рассчитывают в кабмине, позволит обеспечить достижение целевых параметров программы «Развитие транспортной системы России (2010–2020 гг.)», а также добиться дополнительного улучшения транспортно-эксплуатационного состояния федеральных дорог. Для обеспечения порядка взимания платы была создана автоматизированная система «Платон» (название – производное от словосочетания «Плата за тонны»).

ООО «Газпром добыча Астрахань», имеющее весьма разнообразный автопарк, в том числе и тяжёлых транспортных средств, а также осуществляющее регулярные перевозки грузов по федеральным дорогам, одним из первых в Астраханской области зарегистрировалось в системе «Платон». В качестве главного менеджера Общества на портале системы назначен заместитель начальника эксплуатационной службы ПК № 2 УТТСТ Максим Маркелов.

– На портале «Платона» зарегистрирован личный кабинет ООО «Газпром добыча Астрахань», и я непосредственно отвечаю как за его работу, так и за функционирование системы в Обществе, – пояснил Максим Сергеевич. – Водители «тяжёлых» автомобилей приходят ко мне на оформление, я готовлю всю необходимую документацию, расчёт топлива, а также параллельно работаю с порталом «Платона»: по госномеру автомобиля создаю разовую маршрутную карту от точки «А» до точки «Б», согласовываю её непосредственно с водителем, а затем оплачиваю её после внесения необходимых данных в соответствующие разделы.

– Сколько же в Обществе автомобилей, которые могут подпадать под действия «Правил...»?

– На данный момент в системе «Платон» зарегистрировано 72 единицы транспортных средств ООО «Газпром

добыча Астрахань». Это седельные тягачи МАЗ-54323, КамАЗ-6460, «Мерседес Актрос», бортовые автомобили КамАЗ-53215, самосвалы МАЗ-5516, МАЗ-5551, КамАЗ-6520, «Урал-5557-1151-40» (экскаватор) и спецавтомобили КамАЗ-43118 (лаборатория).

– И каков общий пробег автомобилей данной категории по федеральным дорогам с начала запуска системы взимания платы?

– К концу января транспортные средства Общества массой свыше 12 тонн проехали по дорогам федерального значения 50 тыс. км. Главным образом это были регулярные поездки в Карачаево-Черкесию, Нижний Архыз, откуда доставляется питьевая вода для Общества, а также в Курган и Санкт-Петербург – это были рейсы за фонтанной арматурой для скважин газового промысла.

– Если сделать пересчёт на рубли, то получаем...

– Согласно Постановлению Правительства РФ от 3.11.2015 № 1191, с 15 ноября 2015 года по 29 февраля 2016 года за проезд грузовиков по дорогам федерального значения установлена плата в размере 1 руб. 53 коп. за каждый преодолённый километр. С 1 марта плата увеличится до 3 руб. 06 коп. за 1 км федеральной трассы.

– Сильно ли повлияли новоявленные «Правила...» на работу автопарка Общества?

– В принципе, никаких серьёзных проблем мы не испытывали. Вся необходимая документация – как по «Правилам...», так и по системе «Платон» – поступила к нам своевременно и к началу реализации проекта тщательно изучена.

Сама схема тоже не вызывает сложностей. Когда намечается поездка многотонного автотранспорта по федеральной трассе, я захожу в личный кабинет ООО «Газпром добыча Астрахань» на портале «Платона», вношу все требуемые данные по нашему автомобилю, составляю маршрутную карту по указанным промежуточным точкам – и, по сути, всё. Оплата разовых маршрутных карт производится прямо в личном кабинете, денежные средства списываются с лицевого счёта Общества.

Что касается водительского состава Управления технологического транспорта и спецтехники, то, как известно, он отличается профессионализмом и высокой степенью ответственности к поручаемым



заданиям. А те, кто за рулём тяжёлых автомобилей и выезжал за пределы Астраханской области, вообще истинные мастера шофёрской профессии – знают своих «подопечных» до последнего винтика, с большим водительским опытом, всю Россию объездили. Они прекрасно знают, как надо ехать достаточно быстро и предельно безопасно, где на маршруте необходимо свернуть, объехать. Поэтому ни одной претензии от контролирующих этот процесс ведомств к нам не поступало.

Была, правда, одна техническая проблема с внедрением в систему «Платон». Дело в том, что в нашем Обществе компьютеры работают через ИУС ПД и поддерживаются браузером Internet Explorer. А с «Платоном» можно работать только на базе браузеров Google Chrome или Mozilla Firefox. Из-за этого я долго не мог зарегистрироваться в «Платоне». Но оперативно помогли коллеги из Управления корпоративной защиты и Управления связи: быстро решили все административно-организационные вопросы, поставили необходимое оборудование и программное обеспечение. Также весьма помог Транспортный отдел по вопросам платежа – мы, что называется, прощупали эту схему по всем этапам и определили оптимальную программу проведения платежей.

– В начале введения «Платона» прессы много говорила об обрушении системы из-за огромного объёма данных – в России ведь более 2 млн «многотонников».

– Да, на первых порах случались сбои. «Платон» на рабочем месте не отзывался, и приходилось ездить в Астрахань, чтобы провести необходимые операции. А в городе Центр информационной поддержки пользователей «Платона» всего один – на улице Боевой. Правда, есть ещё один Центр, но он в Красном Яру.

А так, в принципе, система взаимоотношения с представителями «Платона» налажена, постоянно веду с ними переписку через Интернет. И на обращения «платоновцы», надо отдать им должное, реагируют оперативно. Случайно или нет (возможно, в этот момент в «Платон» пришли аналогичные обращения из других предприятий страны), но мою просьбу об увеличении количества промежуточных точек на маршруте они быстро приняли к сведению и произвели необходимые поправки.

– А в чём суть обращения?

– Видите ли, если маршрут длинный, а на его схеме даются всего четыре промежуточные точки, то трудно выстроить оптимальный путевой график. Скажем, маршрут Астрахань – Краснодар в «Плато-

не» напрямую не строится – в системе он идёт через Ставрополь, затем выходит на федеральную дорогу М-4 «Дон». Но это же большой крюк. Зачем он нам – чтобы терять и во времени, и по средствам? Мы знаем более короткий путь, который отвечает всем нормам безопасности. Но нет промежуточных точек, которые могут позволить выстроить такой путь, – нет и самого варианта. Поэтому наше Общество и ведёт планомерную работу по оптимизации маршрутов в системе «Платон». И там, повторюсь, к нашим предложениям прислушиваются.

– «Платон» весьма активно предлагает установку на транспортных средствах бортовых устройств, которые с помощью технологий спутниковой навигации ГЛОНАСС или ГЛОНАСС/GPS поставляют оперативную информацию о движении по маршруту и тем самым позволяют автоматически рассчитывать размеры платы.

– Да, есть такой проект. Причём эти бортовые устройства предоставляются по договору в безвозмездную аренду бесплатно. Само БУ без особых сложностей устанавливается на ветровом стекле, включается в прикуриватель и т.п. В устройстве находится сим-карта, и оно работает по принципу включённого сотового телефона – просто и ясно.

Но при всей своей привлекательности и простоте проект имеет «подводные камни» и не во всём учитывает специфику деятельности предприятия – владельца транспортных средств. Например, блок закрепляется за конкретным транспортным средством и весьма трудоёмко переформатирование на другой автомобиль.

Или такая ситуация: в пути блок просто отключился, а водитель и не в курсе, что тот дал сбой. Данные не поступают – платёж, соответственно, не производится. Но по заявке на маршрут известно, что машина едет. Значит, по мысли контролёров, предприятие как-то хитрит и, следовательно, виновно. Отсюда – штрафы и другие карательные санкции.

К тому же с введением БУ у Общества может увеличиться документооборот, что ведёт к дополнительным расходам. Так что в данном вопросе не всё однозначно.

Вариант с разовой маршрутной картой пока остаётся для ООО «Газпром добыча Астрахань» оптимальным: меньше рисков и оформление первичных отчётных документов за оплату маршрутных карт налажено.

– А вообще, на ваш взгляд, стоило ли вводить эту плату за тяжёлый автотранспорт, в очередной раз раздражая общественность?

– Об этом вам лучше спросить более высоких по рангу лиц. Я отмечу только несколько моментов. Первый: решение о введении платы возникло не сегодня и не вчера – правительство рассматривало данный вопрос ещё десять лет назад. Проблема, как говорят, назревала. Второй: идея о плате за проезд «многотонников» – совсем не российское ноу-хау. В ряде европейских стран эту плату берут не одно десятилетие. И зарубежные расценки – не чета отечественным. Да что Запад – возьмите соседнюю Белоруссию: здесь ставка за проезд по федеральным дорогам втрое больше той, что установится в России с 1 марта. Так что выводы делайте сами.

Беседовал Сергей Дергачёв

# АСУ ТП: СООТВЕТСТВИЕ СОВРЕМЕННЫМ ТРЕБОВАНИЯМ БЕЗОПАСНОСТИ

В январе 2015 г. мы обращались к теме капитального ремонта автоматизированных систем управления в ООО «Газпром добыча Астрахань». Тогда речь шла об установке очистки газа от кислых компонентов 2У-272 Производства № 1 второй очереди АГПЗ. 26 декабря 2015 г. с обновлённой системой управления технологическим процессом вышла из ремонта установка Производства № 1 первой очереди завода 4У-172.

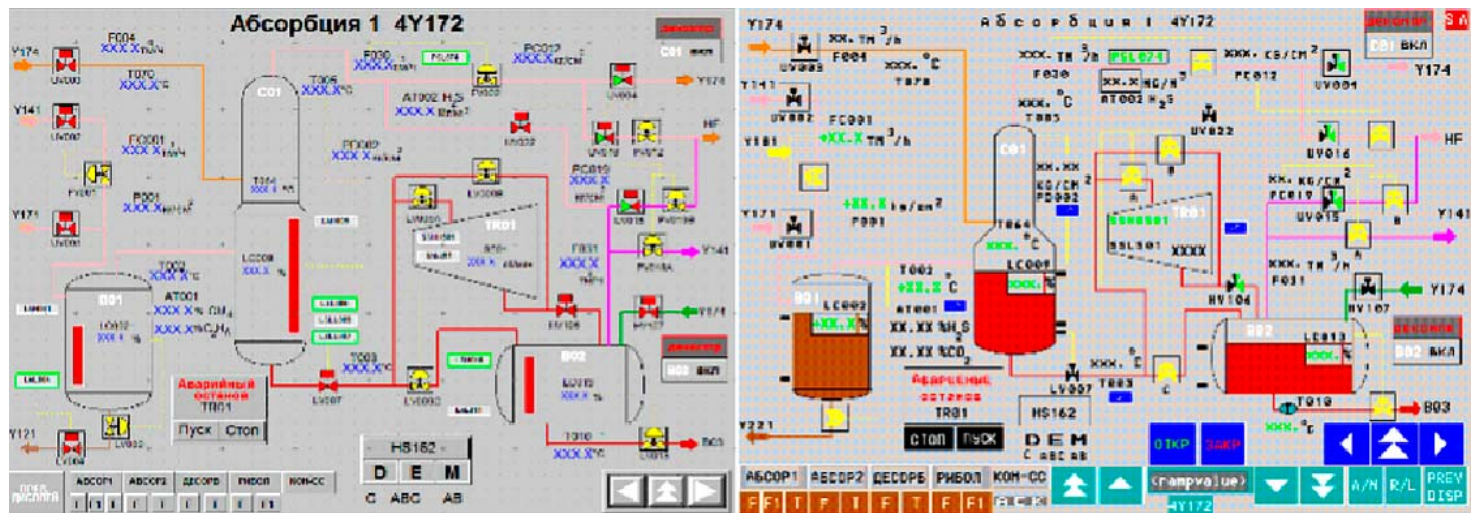

Необходимость капитального ремонта АСУ ТП обусловлена физическим и моральным износом компонентов систем, а в случае с 4У-172 это ещё и частичная корректировка не самых удачных изначальных проектных решений. Исходя из опыта эксплуатации, проведённый ремонт позволил выполнить подсистему противоаварийных автоматических защит технологической установки полностью автономной, соответствующей самым современным требованиям безопасности.

Качество проектных и монтажных работ, выполненных при участии Специализированного управления в посёлке Аксарайский ООО «Фирма «Сервисгазавтоматика», можно оценить на самом высоком уровне. Выполнение работ по капитальному ремонту программно-технических средств не внесло изменений в аппаратное оформление технологического процесса и локальные средства

автоматизации, алгоритмы подсистемы контроля и подсистемы противоаварийной защиты. Особое внимание было уделено адаптации человеко-машинного интерфейса (ЧМИ) старых и новых систем. Новые разработки в области исследования ЧМИ кардинально меняют привычный подход к его реализации. Существует большое количество международных документов и отечественных (адаптированных) ГОСТов, исследований, начинается разработка СТО ПАО «Газпром» в этой области. Необходимо было найти грань, которая позволила бы максимально сохранить привычные для технологического персонала модели взаимодействия с программно-техническими средствами АСУ ТП и в то же время реализовать в полном объёме новые возможности. Найти компромисс удалось благодаря тесному сотрудничеству наших

специалистов с разработчиками и технологическим персоналом.

Многие решения принимались непосредственно на площадке АГПЗ. В результате удалось максимально сохранить привычный человеко-машинный интерфейс оператора и максимально приблизить его к новым требованиям.

Отдельно следует сказать о популярной теме импортозамещения. Всё больше в современных средствах автоматизации применяются отечественные комплектующие, прежде всего на примере монтажных и конструктивных материалов, проводов, электротехнических изделий и пр. При этом качество деталей ничуть не уступает импортным. Вместе с тем и поставщик основного оборудования – управляющих контроллеров для АСУ ТП – французская компания «Шнейдер Электрик» имеет своё локализованное производство в России на

5 крупнейших предприятиях, ближайшие из которых расположены в Казани, Самаре и Екатеринбурге. Таким образом, отечественная доля в АСУ ТП 4У-172 приближается к 30%, и это не предел.

В результате капитального ремонта АСУ ТП 4У-172 высвобождено в качестве запасных частей для использования на других производственных участках более 30 единиц дефицитного (снятого с производства) оборудования.

Как и ранее, большой объём работ при ремонте выпал на долю заводских специалистов, и прежде всего программирование, написание прикладных задач, производство пусконаладочных работ. Несмотря на сжатые сроки ремонта, установка 4У-172 своевременно приступила к работе.

**Михаил Махонин,**  
начальник участка Цеха ИУС АГПЗ

## НОВОСТИ ПАО «ГАЗПРОМ»

стр. 1 <<<

### АЛЕКСЕЙ МИЛЛЕР: ГАЗПРОМ И ТРУБНЫЕ КОМПАНИИ ПРОДОЛЖАТ СИСТЕМНУЮ РАБОТУ В ОБЛАСТИ ИМПОРТОЗАМЕЩЕНИЯ

Для ускорения внедрения импортозамещающей продукции Газпром развернул работу по использованию корпоративной Системы стандартизации и Системы ГАЗПРОМСЕРТ в целях допуска продукции на объекты компании. В том числе разрабатываются общие технические условия Газпрома взамен многочисленных технических условий производителей.

На совещании также обсуждались вопросы формульного ценообразования на трубную продукцию. Отмечено, что за

годы применения данный механизм продемонстрировал эффективность благодаря высокой предсказуемости расчётов. В связи с изменившимися рыночными условиями возникла необходимость актуализации формул, в частности на трубы большого диаметра. Эта работа проведена. В ходе совещания Газпром и трубные компании подписали дополнительные Соглашения о применении формулы расчёта цены на трубы большого диаметра. Кроме того, участники сове-

щения договорились разработать формулу цены на соединительные детали трубопроводов.

По итогам совещания были даны поручения в рамках продолжения сотрудничества Газпрома и трубных компаний в области импортозамещения и сертификации трубной продукции, а также в сфере ценообразования.

«Газпром вместе с трубными компаниями ведёт системную работу в области импортозамещения. Совершенствуются фор-

мы сотрудничества, расширяется номенклатура российского оборудования, повышается его доля в закупках компании. Так, в настоящее время 99,5% труб большого диаметра в централизованных закупках Газпрома – отечественного производства. Наше взаимодействие в области импортозамещения продолжит активно развиваться», – сказал Алексей Миллер.

**Управление информации**  
ПАО «Газпром»

## ЛИЦА

### ОТКРЫТОСТЬ – ПРЕЖДЕ ВСЕГО

Эффективность деятельности любого серьёзного предприятия или компании зависит не только от грамотно выстроенной экономическо-производственной модели, но и от продуманной политики использования, сохранения и развития человеческих ресурсов.

Повышение социального обеспечения работников, членов их семей и пенсионеров предприятия, обеспечение притока новых высококвалифицированных кадров – одна из важных составляющих деятельности ООО «Газпром добыча Астрахань». Причём не только Общества в целом, но и в отдельно взятом структурном подразделении. О том, каким образом ведётся

данная работа в Управлении технологического транспорта и спецтехники, нам рассказал заместитель начальника Управления по кадрам и социальному развитию УТТиСТ Владимир Дегтяренко:

– Социальная политика в Обществе направлена на создание необходимых условий как для производственной деятельности, так и для отдыха, сохранения здоровья и всестороннего развития и работников предприятия, и членов их семей. Основой этой политики является Коллективный Договор ООО «Газпром добыча Астрахань». Опираясь на него, руководство и профсоюзный комитет УТТиСТ уделяют особое внимание улучшению условий труда, быта, отдыха, оздоровления работников и членов их семей.

>>> стр. 5

## РОВЕСНИКИ

### НАМ – 35!

В этом году ООО «Газпром добыча Астрахань» отмечает 35-летний юбилей со дня основания. Это были годы свершений, трудовых побед, реализации социальных проектов. Вместе с предприятием развивались город и регион, и вместе с предприятием подрастали его ровесники. В рубрике «Ровесники» мы расскажем вам о тех работниках Общества, кто в 2016 году, как и ООО «Газпром добыча Астрахань», отмечают 35-летний юбилей со дня рождения.



>>> стр. 7

# ИДЕЯ: НАЙТИ, РАЗВИТЬ И ВОПЛОТИТЬ

На вопрос, как рождается идея, воплощаясь в рацпредложение, начальник Отдела физико-химических исследований Ирина Савина говорит, что залог успеха – в умении находить нестандартные, инновационные решения поставленных задач, вовремя разглядеть вещи, взглянув на которые под другим углом, понимаешь, что это – готовая идея. Стоит лишь хорошенько подумать, как её целесообразнее развить и воплотить в жизнь. Многие рацпредложения

Ирина Владимировна написала в составе авторского коллектива, который нашёл наиболее эффективный путь от поиска идеи до её внедрения в производство. На счету Ирины Савиной – 20 рацпредложений, большинство из которых направлены на повышение эффективности процессов добычи и переработки сырья, противокоррозионной защиты технологического оборудования АГКМ.

– Ирина Владимировна, обычно люди, умеющие мыслить нестандартно, к числу которых относятся и рационализаторы, притягивают к себе единомышленников. Как в этом плане обстоят дела у вас?

– Считаю себя везучим человеком, на моём жизненном пути встречалось немало замечательных, интересных, талантливых людей, общение с которыми давало мне новые знания, жизненный опыт, помогало работать, развиваться и расти профессионально. С теплотой вспоминаю годы работы в ЦЗЛ – ОТК АГПЗ. Долго могу перечислять поимённо всех, с кем посчастливилось трудиться и общаться. Инженерно-технический центр – флагман научно-технической мысли. Здесь работают достойные люди и высочайшие профессионалы. В возглавляемом мною Отделе физико-химических исследований сложилась творческая атмосфера, сформировалась группа талантливых, грамотных, нестандартно мыслящих, целеустремлённых инженеров: Николай Ильин, Анатолий Яковенко, Евгения Шаметько. Ключевую роль сыграл и Дмитрий Пичугин, который в настоящее время работает начальником Научно-исследовательской лаборатории новой техники в ЦНИИР ГПУ.

– Говорят, когда собираются несколько движимых идей создания чего-то нового людей, зачастую это приводит к рождению полноценных идей и проектов.

– Абсолютно с вами согласна. Свежая идея подвергается «мозговому штурму», рассматриваются все возможные варианты её реализации и практического решения. Бывает так, что из одной идеи рождается два различных рацпредложения. Считаю, что такой формат инженерно-технического творчества – залог нашего успеха. При этом для воплощения идеи в конкретный результат и её внедрения иногда требуется методическая и организационная поддержка.

Поэтому особые слова благодарности за неоценимую помощь в решении таких вопросов, за доброжелательное, неравнодушное отношение и активную жизненную позицию хочется сказать ведущему инженеру группы специалистов по информационному обеспечению и ответственному за рационализаторскую деятельность в ИТЦ Ольге Дусенбиной.

– Научно-исследовательская работа, руководящая должность, личная жизнь – на всё это нужно немало времени. Как в этот график повседневных дел вписыва-



вается ещё и рационализаторская деятельность?

– Очень хорошо вписывается, просто надо правильно планировать и результативно использовать своё время, ведь рационализаторство от слова «рациональный». Тем более что многие идеи как раз направлены на оптимизацию и упрощение выполняемых работ с целью экономии сил и времени.

– Какой совет вы бы дали тем, кто ещё только думает стать рационализатором?

– На мой взгляд, рационализатор должен обладать определёнными качествами. Прежде всего, у человека, решившего сделать первые шаги в рационализаторстве, должно быть желание и неподдельный интерес к этой сфере, а ещё уверенность в себе, целеустремлённость, настойчивость и даже упорство. Идеи рождаются в поиске и овладении новыми знаниями. И вот когда твоё предложение принято и внедрено в производство, в этот момент – не останавливаться на достигнутом, ставить перед собой новые задачи и идти вперёд.

– Именно так происходит у вас?

– Несомненно. В 2013 году появилось моё первое рацпредложение, которое заключалось в разработке методики оценки влияния на процесс противокоррозионной защиты оборудования, а также на технологию добычи и переработки сырья смеси двух ингибиторов коррозии: разрабатываемого и применяемого в настоящее время в Обществе. Методика позволяет на эта-

пе лабораторных и стендовых испытаний исключить отрицательное влияние смеси различных ингибиторов на безопасную эксплуатацию газопромыслового оборудования, бесперебойную работу технологических установок АГПЗ, что обуславливает её практическую значимость. Рационализаторство – дело захватывающее, поэтому после первой разработки, конечно же, появились и последующие.

– И о чём они?

– Следующие два рацпредложения – это методики. С помощью одной можно объективно оценить предполагаемую степень влияния новых реагентов и составов, предлагаемых к использованию при выполнении различных технологических операций в процессах эксплуатации скважин, на технологические процессы АГПЗ и дать заключение о возможности применения предлагаемых реагентов и составов в условиях АГКМ. Отличительной особенностью другой является её универсальность и возможность снижения риска возникновения вероятности проведения эксплуатационных испытаний некачественных и нетехнологичных материалов. Рацпредложение представляет собой разработанную, согласованную и утверждённую «Методику проведения комплексных лабораторных исследований пеногасителей», полностью готовую к использованию и апробированную при проведении лабораторных исследований. Введены новые критерии оценки пеногасителей: «растворимость», «влияние

на растворы аминов», «пеногасящая способность» и «термостойкость», что обеспечивает комплексный подход к вопросу исследования пеногасителей.

– Расскажите подробнее ещё об одном своём рацпредложении: «Информационная система мониторинга геологического состояния захоронения промышленных сточных вод».

– Это компьютерная программа, автоматически выполняющая построение графиков химического анализа промстоков за анализируемый период по основным параметрам, отображаемым в ежедневных сводках, таким, как реакция среды, содержание нефтепродуктов, сероводорода, гидросульфидов, сульфидов, окисного железа, взвешенных веществ, плотность и содержание метанола. Что касается практического применения, то информационная система отслеживает в оперативном порядке любые изменения в процессе захоронения промышленных сточных вод и проводит анализ с минимальными затратами рабочего времени специалистов.

– Известно, что ингибиторы коррозии с некоторых пор проверяются на установке пенообразования, в усовершенствовании которой вы принимали активное участие.

– Склонность ингибиторов к пенообразованию проверяют в лабораторных условиях на специально сконструированной установке. Сущность предлагаемого рационализаторского предложения заключается в изменении схемы подачи воздуха в установку пенообразования путём монтажа блока подготовки газа от хроматографа. Основная цель применения блока подготовки газа заключается в устранении импульсных колебаний воздуха, что приводит к стабилизации и установлению требуемого расхода воздуха, подаваемого в установку пенообразования. Кроме того, исключается необходимость проведения повторных лабораторных исследований и оптимизируется рабочее время специалистов лаборатории.

– Наверняка вы уже думаете, что называется, на перспективу в плане новых рацпредложений...

– Есть несколько идей, связанных с вопросами эффективной противокоррозионной защиты объектов Общества, разработки методик выполнения исследований. Думаю, после дополнительной проработки они станут новыми рацпредложениями.

Беседовала Светлана Аринина

## ЭНЕРГОАУДИТ

### БЕЗ ЗАМЕЧАНИЙ

На прошлой неделе «Газпром добыча Астрахань» посетил аудитор компании DNV-GL, который провёл инспекционный аудит системы энергетического менеджмента в Газопромысловом управлении и на Астраханском газоперерабатывающем заводе. На этот раз фокусной областью стало планирование в энергоменеджменте. Напомним, что астраханская «дочка» Газпрома стала первым добывающим об-

ществом газового концерна, принявшим решение по интеграции Системы энергетического менеджмента (СЭнМ), соответствующей международному стандарту ISO 50001:2011 «Система энергетического менеджмента. Требования» в действующую Интегрированную систему менеджмента ООО «Газпром добыча Астрахань».

Аудитор DNV-GL отметил соответствующие системы энергоменеджмента пред-

приятия требованиям международного стандарта и оценил уровень управления в области энергетических процессов по самой высокой шкале. По словам начальника Технического отдела Администрации Общества Елены Махмутяновой, аудит прошёл на высоком уровне, без несоответствий и замечаний. Проведя весь объём запланированных работ, аудитор не нашёл фактов, которые говорили бы о

том, что требования стандарта не выполняются, отметив при этом, что на предприятии комплексно подходят к проблеме повышения энергоэффективности и создают условия для быстрого и качественного решения поставленных задач. Грамотно выстроенная структура энергосбережения позволяет добиться значительного повышения эффективности использования энергоресурсов.

## ОТКРЫТОСТЬ – ПРЕЖДЕ ВСЕГО



Так, в прошлом году в Оздоровительном центре «Санаторий «Юг» побывали около 500 работников Управления и членов их семей. Также некоторые воспользовались возможностью отдыха и лечения в санаториях, принадлежащих ПАО «Газпром». В Управлении регулярно проходят заседания комиссии по социальным вопросам, где, исходя из принципов социальной справедливости и адресности поддержки, рассматриваются заявления работников, на основе следующих критериев:

- а) тяжесть и напряжённость труда на закреплённом рабочем месте;
- б) рекомендации врачей о необходимости санаторно-курортного лечения;
- в) стаж работы в Обществе и добросовестное отношение к своим обязанностям;

г) количество и дата последнего посещения места отдыха и лечения за счёт предприятия;

д) периодичность посещения мест отдыха и лечения.

Комиссия при рассмотрении обращений работников учитывает мнение всех сторон: непосредственного руководителя, членов комиссии и профсоюзов – и коллегиально принимает решение. Соблюдению принципов социальной справедливости и адресности поддержки очень много времени и сил отдавал председатель профсоюзного комитета Николай Михайлович Русин, недавно ушедший на заслуженный отдых.

Конечно, разом решить все проблемы работников и принять положительное решение не всегда возможно, поэтому я каждому пришедшему ко мне работнику самым подробным образом объясняю, почему комиссия приняла именно такое решение. Открытость в данном деле – прежде всего. Если работник в беседе приводит дополнительные весомые аргументы в свою пользу, то мы берём его вопрос на особый контроль. И стараемся решить проблему в короткое время, не откладывая в долгий ящик.

Конечно, решение социальных вопросов – это не только лечение и отдых, но и жилищная политика, и организация питания в столовых на производстве, и устройство детей в детсад, и многое другое. По всем этим направлениям руководство и профсоюзная организация УТТиСТ работают в тесном контакте с Администрацией и Объединённой профсоюзной организацией, а также со структурными подразделениями Общества.

Дети наших работников с удовольствием занимаются в различных творческих студиях и объединениях Центра культуры «Виктория» ООО «Газпром добыча Астрахань». В 2015 году в Оздоровительном центре имени А.С. Пушкина и туристических поездках в Санкт-Петербург, Курск, Белгород, Смоленск отдохнуло свыше 200 детей работников УТТиСТ.

Для оздоровления работников и занятий спортом профсоюзная организация арендует в спорткомплексе АГТУ баскетбольную площадку, в спорткомплексе «Динамо» в игровом зале тренируются наши футболисты, а в бассейне занимаются любители плавания.

На базе спорткомплекса ООО «Газпром добыча Астрахань» проходят тренировки команд УТТиСТ по футболу, волейболу и неравнодушных к поднятию тяжестей.

В микрорайоне Бабаевского в СРК «Крым» работает секция по плаванию, а в 2015 году, по просьбе работников, там же открыли секцию в тренажёрном зале. В прошлом году в здании регионального отделения ДОСААФ открыта секция по стрельбе из пневматического оружия. Во всех перечисленных секциях могут заниматься не только наши работники, но и члены их семей.

Главное, чтобы у людей были и желание, и возможность отдыхать, вести здоровый образ жизни, развиваться, ведь в конечном счёте полноценное и гармоничное ощущение себя как на работе, так и вне её – это важные составляющие производственного успеха. А Общество «Газпром добыча Астрахань», включая и Управление технологического транспорта и спецтехники, сделает для этого всё возможное.



## В РЕМОНТЕ МЕЛОЧЕЙ НЕ БЫВАЕТ

Основная задача любого ремонтного хозяйства – обеспечить длительную эксплуатацию техники и оборудования при рациональных затратах на ремонтнообслуживание. В ООО «Газпром добыча Астрахань», где для функционирования технологически сложного, многоуровневого производства привлекается весьма обширный диапазон транспортных средств,

ремонтные службы УТТиСТ ориентированы на более высокий уровень выполнения задания – не только обеспечение длительности эксплуатационного срока техники, но и её своевременное и качественное возвращение «в строй». Не исключение и ремонтно-механическая мастерская № 3 ПК № 4, которой руководит Эмиль Караев:

– Круглый год мы заняты техобслуживанием и ремонтом техники, задействованной в различных структурных подразделениях ООО «Газпром добыча Астрахань». Конечно, в Обществе стараются беречь свои машины и грамотно их эксплуатируют, но, учитывая интенсивность самого газового производства, загруженность РММ работой остаётся неизменной из месяца в месяц.

На данный же момент практически у всех 15 цехов мастерской – пиковый период работ, поскольку скоро весна и в деятельности Общества намечается два важ-

ных события – начало ремонтных работ на Астраханском газоперерабатывающем заводе и открытие навигации. В связи с этим мы заняты ремонтом тяжёлого состава технологического транспорта и специальной техники, которая задействована в технологическом процессе завода, в разработке серных карт и на перевозке серы из АГПЗ в порт Бузан с последующей погрузкой на баржи. Речь идёт о крановой технике, бульдозерах, экскаваторах, самосвалах, перегружателях, погрузчиках и т.п.

Что касается характера производимых работ, то больше всего ремонтники заня-

ты приведением в рабочее состояние ходовой части, двигателей, коробок передач. Впрочем, в ремонтнообслуживании не бывает мелочей, поэтому каждую машину тщательно обследуют, что называется, от переднего бампера до выхлопной трубы.

Коллектив РММ всегда ответственно подходит к выполнению производственных заданий, что неоднократно отмечалось руководством как Управления технологического транспорта и спецтехники, так и всего Общества. Немало наших работников имеют награды. Так, слесарь по ремонту автомобилей 6 разряда Владимир Воронин награждён Почётной грамотой ООО «Газпром добыча Астрахань», старший мастер Халм Иманалиев – Благодарственным письмом Общества, аккумуляторщик 5 разряда Эдуард Сахимов и слесарь по ремонту автомобилей 5 разряда Данел Жангалиев – Почётными грамотами УТТиСТ, слесарь по ремонту автомобилей 4 разряда Андрей Самарин – Благодарственным письмом УТТиСТ, слесарь по ремонту автомобилей 6 разряда Максим Ступин занесён на Доску Почёта Управления.

Впрочем, слова уважения за свой добросовестный и ударный труд заслуживают и слесари по ремонту автомобилей Василий Киселёв, Сергей Корунов, Юрий Думчев, и токарь Иван Манджиев, и элек-



трогазосварщик Николай Колесниченко, и многие другие из 80 человек, работающих в третьей мастерской. Работоспособность, высокая ответственность за порученное дело и крепкая взаимовыручка – вот характерные черты нашего коллектива. И их мы ни при каких обстоятельствах не утратим.

Записал Игорь Пустошкин



# ПЯТИЛЕТКА ЭФФЕКТИВНОСТИ И КАЧЕСТВА

Каждый, кто работает в ООО «Газпром добыча Астрахань», хорошо знаком с историей родного предприятия. И не только благодаря корпоративной газете и музею, но и своему ежедневному труду и его результатам. В преддверии 35-летнего юбилея ООО «Газпром добыча Астрахань» хотелось бы напомнить не столько об основных вехах корпоративной истории, сколько о том, что представляла собой Астраханская область в те или иные периоды нашей общей истории.

## КУРСОМ ПАРТИИ

А начнём мы немного издалека – с 1976 года, когда было открыто уникальное Астраханское газоконденсатное месторождение. Произошло это в августе, почти сорок лет тому назад, но астраханцы узнали об этом событии гораздо позже. Потому что, как и все советские люди, начали претворять в жизнь решения 25 съезда КПСС, провозгласившего курс на пятилетку эффективности и качества.

Мало кто знал в те времена, что после знаменитых «газовых» открытий начала 1950-х и строительства в 1960 году первого астраханского газопровода поиск нефтяных и газовых залежей продолжался. Областная газета «Волга» лишь изредка информировала читателей о достижениях геологов и геофизиков, публикуя материалы о них ко Дню геолога. Не интересовали тогда местных читателей статьи про нефть и газ. Битва за урожай томатов и арбузов, весенняя и осенняя путины казались роднее и понятней. Так чем жила в 1976 году Астраханская область? А жила она жизнью полей, судостроительных заводов, рыбопромысловых предприятий.

## РОЖДЁННЫЕ МЕЛИОРАЦИЕЙ

Претворяя в жизнь политику партии, Астраханская область решила призвать в союзники солнце и воду, объединив их усилия в оросительных системах. Во второй половине 1970-х годов в регионе решили создать мощную мелиоративную сеть. Небольшие оросительные участки в несколько десятков гектаров с малоэффективными насосными станциями не гарантировали обильных урожаев. Поэтому были задуманы Никольская, Владимировская и другие системы, которые могли бы доставлять воду на поля площадью в сотни тысяч гектаров. На реализацию замыслов отводилось четверть века. Проектно-исследовательский институт «Астрахангипроводхоз» занимался подготовкой проектов по комплексной мелиорации, в которую входили не только производственные объекты, но и социальная сфера, включая газификацию. Гордостью проектировщиков была плавучая насосная станция с рыбозащитным устройством, удостоенная бронзовой медали ВДНХ. Проекти-

ровщики в своей работе пользовались чудом советской техники – ЭВМ, которая не только учитывала и контролировала проектно-исследовательские работы, подсчитывала заработную плату, но и выбирала оптимальный вариант проектирования закрытой оросительной сети. Но у этой медали была и обратная сторона. Получив возможность поливать свои засыхающие поля, колхозники отнеслись к ресурсу по старинке. Газета «Волга» провела рейд по некоторым сельхозпредприятиям области. «В совхозе «Килинчинский» десять мощных электрифицированных насосов забирают из реки Болды до 1,5 млн кубометров воды в сутки, – писал корреспондент, – и тут же сбрасывают её, загрязнённую нефтепродуктами и ядохимикатами, в ерики Кафтанный и Садовый. До сих пор всю технику моют в открытых водоёмах, в итоге вся земля вокруг залита соляной, нефтью...»

## РАСТУТ ШТАБЕЛЯ...

Урожаи, которые должна была повысить строящаяся оросительная система, колхозники с готовностью собирали, но... Читая опять же в «Волге»: «Гружёные паромы простаивают на заготовительном пункте, некоторые увезены в город, а на поле не во что собирать урожай». Для тех, кто ездил в астраханские колхозы, – знакомая ситуация. Однако одновременно в 1976 году в сельхозпредприятиях стали экспериментировать с новой технологией отгрузки – контейнерной. Овощной контейнер включал в себя 24 лотка, грузовые операции с ним были полностью механизированы, но скорость внедрения нового метода тормозилась... «психологическим барьером». Вот как объяснял трудности перехода к прогрессивным технологиям председатель колхоза им. Жданова: «Нужно ещё приучить к ним (к контейнерам) людей, а разве легко отказаться от выработанных десятилетиями навыков?»

А вот строки об Астраханском консервном комбинате: «...технологический журнал пестрит записями о выходе из строя оборудования и соответственно – о простоях по полтора-два часа...» В начале сентября 1976 года должна была вступить в строй ещё одна технологическая ли-

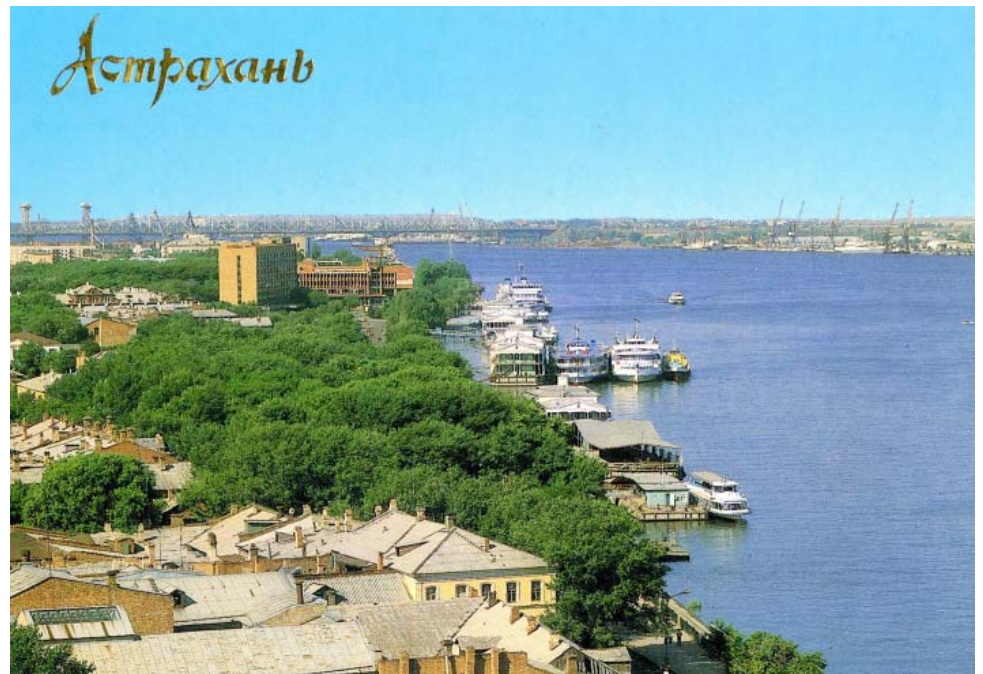

ния мощностью в 1100 тонн переработки томатов в сутки, но за монтаж её хватились слишком поздно. И вместо обещанных стране 200 тысяч тонн переработанных овощей, добрая половина которых была на совести Астраханского консервного завода, советских людей ожидал ещё один дефицит – овощной.

## СУДОРЕМОНТНАЯ СТОЛИЦА

После пуска первого астраханского газопровода в Астрахани и области стали появляться новые предприятия, реконструироваться уже действующие. Процесс реконструкции, однако, растянулся на десятилетие, несмотря на малочисленность астраханской индустрии. Судоверфь им. С.М. Кирова томилась в ожидании очередного этапа реконструкции. Заглянем в «Волгу»: «Из 1610 тысяч рублей остатка сметной стоимости строймонтажа за восемь месяцев освоено 522 тысячи. Такой остаток денег образовался ещё с прошлого года, когда строители не справились с заданием. Из управления треста «Нижне-волгоэлектромонтаж» из 150 тысяч рублей освоили... четыре тысячи. Из 420 метров трассы смежники из треста «Астраханьспецстрой» осилили... двадцать метров...» Понятно, что такими темпами реконструкция растянулась бы ещё на десяток лет. Отметим, что похожие ситуации складывались и на других предприятиях отрасли. Но плана никто не отменял, более того, в 1970-х многие предприятия обременили ещё одним направлением – производством товаров народного потребления, которых катастрофически не хватало народным массам. Вот и судостроительный завод «Красные Баррикады» приступил к выпуску быстроходного катера типа «МКМ», который «завоевал популярность любителей водных прогулок». «Баррикады» штамповали около двух тысяч катеров в год. Там же делали «раскрашенный с рисунками героев из детских сказок трамвайный вагончик «Малышок». «Вагончик звенит, покачивается, создаётся иллюзия движения настоящего трамвая, а управляют им сами маленькие пассажиры. Ему не нужно ни электрических проводов, ни стальных путей, для него достаточно одной богатой детской фантазии, и он пойдёт по любому волшебному маршруту», – писала «Волга».

## ТОВАРЫ ДЛЯ НАРОДА

Завод ХХХ годовщины Октябрьской революции попрекали за то, что не мог наладить выпуск... пылевывалок для одежды, на мебельно-деревообрабатывающем заводе «упорно не желают выпускать про-

стейшие изделия из отходов собственного производства. Здесь не организован даже сбор отходов для комплектов детского технического творчества», сетовала «Волга». Были и претензии посерьёзней: «При наличии в магазинах большого количества обуви нашей обувной фабрики её продукция не пользуется широким спросом». Журили и пивкомбинат: «Из шести наименований безалкогольной продукции, предусмотренных планом, в течение года фактически выпускаются напитки только трёх видов – «Буратино», «Ситро» и «Яблоко». На заводе резиновой обуви были свои проблемы: то не спорился выпуск сапог, то непонятным причинам простаивало оборудование. Решили помочь коллективу тем, чтобы наряду с популярными по какой-то причине сапогами наладить выпуск товарной резины, формовых резинотехнических изделий, резинового шифера. Но и с этими товарами, отнюдь не народного потребления, у завода тоже не заладилось.

В Астрахань, с её вечной дорожной проблемой, в июне 1976 года поступила новая техника – асфальторазогреватель на базе автомобиля ГАЗ-53. С его помощью, а самое существенное – с возможностью использовать старый асфальт, можно было заделывать многочисленные дорожные выбоины. Однако новую технику освоило только одно дорожное предприятие, прочие новинки стояли в гаражах в ожидании чуда – авось дорожное полотно затянется само.

\*\*\*

Читатель, конечно, скажет: «Да неужели же всё так было плохо в Астрахани сорок лет тому назад?» Нет, конечно. Читая астраханскую прессу тех лет, понимаешь, что местные власти делали всё, чтобы область держалась не только на рыбе и томатах. Неоднократно реконструировали старые предприятия, чтобы они соответствовали требованиям времени. Строили новые небольшие заводы, которые обеспечивали работой трудоспособное население, а детей и стариков – обязательной в те годы заводской инфраструктурой: больницами, детскими садами, школами. Словом, делали всё, чтобы промышленность прочно укоренилась в аграрном и ловечком крае, но эта дальновидная политика постоянно упиралась в «психологический барьер». Тот самый, о котором мы упомянули в начале статьи. Поэтому-то и новость об открытии уникального месторождения пришла в дома астраханцев с большим опозданием.

Елена Казакова



## ГЛАВНОЕ – СПЛОЧЁННОСТЬ

**Александр Костанов, ведущий инженер-технолог ЦНИПР ГПУ:**

– Большинство молодых людей после окончания школы оказываются перед сложным выбором будущей профессии, у меня такой проблемы не было. Я решил пойти по стопам родителей и в 1999 году поступил в Российский государственный университет нефти и газа имени И.М. Губкина в Москве по специальности «разработка и эксплуатация газовых и газоконденсатных месторождений».

В 2004 пришёл на работу в ООО «Газпром добыча Астрахань» оператором по добыче нефти и газа 4 разряда в Научно-исследовательской лаборатории контроля и профилактики газопромыслового оборудования (НИЛКиПГПО) ЦНИПР ГПУ. В настоящее время мы с коллегами разрабатываем и реализуем на практике мероприятия, направленные на продление межремонтного периода эксплуатации скважин с негерметичным затрубным пространством,

проводим работы по контролю технического состояния фонда скважин, осуществляя сбор, обработку, анализ и систематизацию регламентной и нормативно-технической документации и так далее. В рамках программы по импортозамещению, участвуем во внедрении новых технологий и методов работ по закачке специальных составов в затрубное пространство скважин.

На протяжении последних лет я неоднократно исполнял обязанности начальника лаборатории и заместителя начальника Цеха, отвечаю за рационализаторскую и спортивную деятельность Цеха, являюсь соавтором трёх рационализаторских предложений, а также принимаю активное участие в общественных мероприятиях ГПУ.

Я очень горжусь, что работаю в структурном подразделении ООО «Газпром добыча Астрахань», которое занимается таким важным делом, как добыча углеводородного сырья. Как и все промышленники, большую часть времени я провожу

на работе, являясь неотъемлемой частью предприятия, без которого не представляю своей жизни.

Главное в коллективе – сплочённость и общее стремление к достижению поставленных целей и задач. В этом плане пример коллектива астраханских газовиков показателен. Здесь умеют не только хорошо работать, достигая производственных успехов, но и демонстрируют интеллектуальный потенциал, добиваясь отличных результатов на научно-технических конференциях различного уровня, и командный дух, побеждая в спортивных соревнованиях. Коллектив «Газпром добыча Астрахань» силён своим корпоративным духом, потому что, действуя сплочённо, он целенаправленно идёт к достижению поставленных целей и выполнению трудовых задач, делает всё возможное, чтобы родное предприятие гордо несло звание флагамена региональной и российской экономики.



### «ОБЩЕСТВО ДАЁТ НАМ ВСЕ ВОЗМОЖНОСТИ, ЧТОБЫ РАЗВИВАТЬСЯ»

**Василий Вострухин, ведущий юрисконсульт Организационно-правового отдела УКЗ:**



– В 2003 году я закончил юридический факультет АГТУ. До поступления в ООО «Газпром добыча Астрахань» довелось поработать в государственных и муниципальных структурах – Департаменте международных и внешнеэкономических связей Астраханской области, комитете по строительству администрации города Астрахани. Некоторое время работал помощником мирового судьи.

В ООО «Газпром добыча Астрахань» я пришёл в октябре 2009 года. Прошёл несколько собеседований разного уровня, после чего поступил юрисконсультом в Организационно-правовой отдел Управления корпоративной защиты. С 2011 го-

да работаю ведущим юрисконсультом. Задачи нашего отдела многогранны. Мы обслуживаем не только Управление корпоративной защиты, но и Общество в целом. Это вопросы взыскания денежных средств, работа с проблемной дебиторской задолженностью, непосредственно с должниками, сопровождение уголовных дел, дел по защите деловой репутации, поддержка позитивного имиджа предприятия. Особо важное направление – взаимодействие с прокуратурой и следственными органами, правовая экспертиза проектов документов, писем, обращений, локальных нормативных актов. Мы стоим на страже закона и правовых норм, следим за тем, чтобы Обществу не был нанесён какой-либо ущерб в экономическом или имиджевом плане.

УКЗ призвано поддерживать корпоративный дух, стимулировать строгое выполнение локальных нормативных актов и требований закона.

Радует, что наше Общество регулярно организует корпоративные мероприятия, где каждый может себя реализовать, – спартакиады, интеллектуальные игры, фестивали. Мне было очень интересно поучаствовать в фестивале «Факел», играх «Брейн-ринг» и «Эрудит», проводимых Советом молодых специалистов Общества. ООО «Газпром добыча Астрахань» даёт работникам все возможности, чтобы развиваться в любом направлении – творческом, научном, социальном, спортивном.

### «АКТИВНОСТЬ, ДРУЖЕЛЮБИЕ И ПРОФЕССИОНАЛИЗМ ВЕСЬМА СИНОНИМИЧНЫ ДЛЯ НАШЕГО ПРЕДПРИЯТИЯ»

**Анастасия Маркова, ведущий инженер по охране окружающей среды Отдела охраны труда и окружающей среды УТТиСТ:**



– В 2003 году, после окончания обучения в АГТУ по специальности «комплексное использование и охрана водных ресурсов», начался мой трудовой путь в ООО «Газпром добыча Астрахань» – лаборантом в ЦЗЛ–ОТК АГПЗ. Работая в Центральной заводской лаборатории, получила очень богатый опыт как в профессиональном, так и человеческом плане. До сих пор с теплотой вспоминаю наш

дружный женский коллектив, в котором царили взаимопонимание, дружелюбие, отзывчивость. Не будь этой атмосферы, помогавшей человеку также освободиться от скованности и нерешительности, я, возможно, и не участвовала бы столь активно в молодёжной и спортивной жизни завода.

Полученные на Астраханском газоперерабатывающем заводе знания и опыт я с 2012 года с успехом применяю на своём новом рабочем месте в Управлении технологического транспорта и спецтехники – Отделе охраны труда и окружающей среды. И вновь мне повезло с коллективом: здесь меня окружают профессионалы своего дела, высококвалифицированные и опытные специалисты. Мне нравится, что любые задачи, связанные с охраной окружающей среды, они решают чётко, ответственно и качественно.

Кстати, за эти годы экологи всех структурных подразделений наладили тесное общение между собой, и теперь нередко по какой-либо проблеме можно получить ценные рекомендации не только внутри своего отдела, но и фактически всего Общества. И при такой поддержке, естественно, укрепляется уверенность в своих действиях.

Вообще, на мой взгляд, понятия «активность», «дружелюбие» и «профессионализм» весьма синонимичны для всего производственного коллектива ООО «Газпром добыча Астрахань».

### «ГОРЖУСЬ ПРИЧАСТНОСТЬЮ К САМОМУ КРУПНОМУ ПРЕДПРИЯТИЮ ОБЛАСТИ»



**Наталья Фирсова, ведущий инженер по организации и нормированию труда Отдела организации труда и заработной платы:**

– Моё знакомство с предприятием произошло ещё в студенческие годы. Во время учёбы в вузе я неоднократно проходила практику на Астраханском газовом комплексе. Уже тогда меня поразили мощь и величие нашего предприятия. Работать здесь было для меня самой настоящей мечтой.

Мечте суждено было сбыться в 2005 году, когда и началась моя самостоятельная трудовая деятельность в дружном

коллективе Управления связи Общества. Я работала в Отделе планирования, организации труда и заработной платы. Данное направление для меня было и остаётся интересным.

С 2010 года я работаю в Отделе организации труда и заработной платы Администрации ООО «Газпром добыча Астрахань». За время работы в Администрации мне довелось потрудиться на разных участках, а именно: на участке аттестации рабочих мест, нормирования труда, управления системой мотивации и оплатой труда. Этот период дал мне бесценный опыт, позволил развить деловые

и личностные качества. Важную роль при этом сыграли мудрые наставники и сплочённый коллектив профессионалов, готовых поддержать в любой ситуации. Я благодарна им за помощь, поддержку и тот опыт, который удалось приобрести.

Я горжусь своей причастностью к самому крупному предприятию Астраханской области, которое за 11 лет моей работы стало для меня по-настоящему родным.

**Подготовили Любовь Никешина, Сергей Дергачёв, Валерий Якунин**

# ПОЗАБОТИМСЯ О ДЕТЯХ ВМЕСТЕ

Маленьким непоседам будет весело и интересно

Оздоровительный центр им. А.С. Пушкина Общества «Газпром добыча Астрахань» предлагает несколько водных программ, рассчитанных на детей разного уровня подготовки.

Визитная карточка Оздоровительного центра им. А.С. Пушкина – это крытый плавательный бассейн Спортивно-развлекательного комплекса. Он расположен в двухэтажном здании площадью более 4 тыс. кв. м и включает три бассейна – спортивный, средний и малый. Здесь всегда тёплая и чистая вода, потому что круглый год поддерживается наиболее благоприятная для организма температура – 27–28 градусов, а её чистота достигается автоматической системой фильтрации.

## УЧИМСЯ ПЛАВАТЬ

Умение плавать – жизненно важный, необходимый навык, овладеть которым может каждый. Занятия плаванием для детей (от 45 минут до часа) проходят под руководством инструктора, который покажет, как правильно держаться на воде, дышать, проведёт комплекс упражнений на освоение водной среды и познакомит с основными элементами техники комплексного плавания.

– Занятия по плаванию для детей дошкольного возраста проводятся иначе, чем для взрослых, – говорит спортивный инструктор Алёна Цепляева. – Это связано с тем, что дети приходят на первые занятия, не имея никаких двигательных навыков и сформированной системы дыхания. В связи с этим занятия, на которых могут присутствовать родители, наблюдать, как ребёнок осваивает плавание, проходят в маленьком бассейне. Перед тем, как зайти в воду, дети изучают комплекс сухого плавания. Во время занятий они учатся держаться на воде, плавают со специальным инвентарём – доской или мячом. По мере обучения дети могут плавать в среднем или большом бассейнах.

## БУДЬ В ОТЛИЧНОЙ СПОРТИВНОЙ ФОРМЕ!

В бассейнах Спортивно-развлекательного комплекса проходит большое количество занятий по аквафитнесу, а для школьников, которые, в силу разных причин, не



имеют возможности заниматься спортом, разработана специальная программа для оздоровления и тренировки организма.

Например, у ребёнка нет времени для ежедневных тренировок в спортивных секциях, так как занятия в музыкальной, художественной и других тематических школах и кружках занимают много времени. Если ребёнок не занимается физкультурой и спортом в общих группах по состоянию здоровья или у него нет желания заниматься монотонным тренировочным процессом, то теперь у родителей появилась возможность не просто занять ребёнка, а помочь ему развиваться, укрепить здоровье, улучшить уровень его физического развития.

– Существующая программа на воде для детей «Аква-Baby» включает много разных упражнений аквафитнеса, – рассказывает заместитель начальника СРК Карина Кожаева. – Использование плавательных упражнений адаптирует детей к водной среде, они приобретают навыки плавания. У них пропадает страх перед водой и глубиной. На тренировках мы используем поддерживающий на поверхности воды инвентарь, что обеспечивает плавучесть и тренировочный эффект. Но главное преимущество аквааэробики в том, что в воде практически нет гравитационного давления, позвоночник растянут и разгружен, а мышцы, тренируясь в процессе занятий, укрепляются и формируют правильную осанку.

Для детей с лишним весом аквааэробика – это отличная возможность нормализовать вес и обрести подтянутую фигуру. Выполняя упражнения по аквааэробике, ребёнок нагружает такие группы мышц, которые почти не включены в работу при нашей повседневной жизни или очень сложно прорабатываются в иных условиях. Все занятия для детей проходят в форме игры или соревнований. Родители могут присутствовать на занятиях и лично увидеть, как ребёнок занимается и насколько улучшилось его физическое и эмоциональное состояние.

## ВМЕСТЕ С РУСАЛКОЙ И НЕПТУНОМ

Оздоровительный центр им. А.С. Пушкина предлагает новую развлекательную программу для детей «День рождения на воде». В программе праздника, которую организует персонал Оздоровительного центра, чередуются подвижные и спокойные игры, эстафеты и викторины.

– Можно устроить праздник в стиле пиратской вечеринки или отправиться на приключения вместе с Русалкой и Нептуном, – рассказывает администратор крытого плавательного бассейна Ирина Назарова. – Непоседливые, активные малыши с удовольствием примут участие в конкурсах на воде. После бассейна можно продолжить торжество за праздничным столом со специально подготовленным меню. Море эмоций, положительного настроения, восторга, шуточная борь-

ба за главный приз – всё это запомнится весёлой компании.

## В ГОСТИ К ЧЕРЕПАХЕ ТОРТИЛЛЕ

В Оздоровительном центре им. А.С. Пушкина, помимо вышесказанного, детям можно не только поплавать в бассейне, но и принять участие в играх на воде с родителями или с друзьями во время заездов на выходные дни. Можно провести и командные соревнования на воде, весёлые старты, различные эстафеты: «Преодолей подводные пещеры», «Искатели сокровищ», «В гостях у черепахи Тортиллы».

– Главный смысл нашей деятельности – предоставить детям комфортное пространство, которое позволит им развиваться, – отмечает директор Оздоровительного центра им. А.С. Пушкина ООО «Газпром добыча Астрахань» Ольга Болотова. – Важными направлениями нашей деятельности считаем оздоровление, закаливание, развитие физических качеств, воспитание у детей потребности в здоровом образе жизни и здоровом досуге.

С интересными играми и конкурсами в бассейне для ваших непосед время отдыха пройдёт весело и незабываемо.

Бассейн Оздоровительного центра им. А.С. Пушкина работает для всех желающих ежедневно с 8.00 до 20.00.

Расписание занятий уточняйте у администратора по контактным телефонам: 8 (8512) 23-09-27 и 8-927-282-79-24.

## ФЕЛЬЕТОН

# КОГО ТЫ КОРМИШЬ?

Есть притча, которая гласит о том, что ребёнок, разговаривая со старцем, спросил: «Скажи, старец, а почему я утром встаю – мне весело, потом может стать грустно, потом я радуюсь, а потом печалюсь? Отчего так меняется моё настроение?» «О, – ответил старец, – ты задаёшь вопрос, на который ответить можешь только ты сам! Просто в каждом человеке живут два существа. Одно – это добро, второе – это зло. И они всё время борются между собой. Вот когда у тебя на душе плохо – значит побеждает зло, а когда хорошо – добро!» «Так кто же победит в итоге?» – не унимался малыш. «Тот, кого ты больше кормишь!» – ответил ему мудрец.

Но в нашей ли жизни задумываться о таких мелочах, как добро и зло? Можно ведь просто задуматься о настроении и... найти вариант его улучшить. Человечество для этого изобрело массу способов, правда, большинство из них возвращают человека в первобытное состояние, но ведь весело же нанюхаться или накуриться какой-нибудь дряни, потерять ориентацию в про-

странстве и времени, смотреть на суетный мир остекленелым взором, уйти в себя и заодно уйти с работы! Это же просто праздник, который, кстати, устроили себе четверо работников нашего Общества. Где и как они режутся теперь не суть важно, важно то, что повышают они себе настроение за пределами предприятия. Ну, за что боролись, на то и напоролись!

Правда, если этот квартет встал грудью за собственное настроение, то следующие деятели теневого фронта взяли на себя миссию поставщиков «весёлого зелья». Занятие это обещало большие бабыши, но обмануло с ожиданиями и преподнесло большие проблемы.

Так, водителю Е. (УТТиСТ) пришлось сменить домашний комфорт на жизнь беглеца в федеральном розыске, слесарю-сантехнику А. (ГПУ), наоборот, заскучать под домашним арестом, а вот слесарю-сантехнику Ц. (АГПЗ) и оператору технологических установок Б. (Производство № 6) – сильно задуматься о смысле жизни в камере. Вот ведь как несправедлив мир, люди заботились о настроении ближнего, а УКЗ совместно с УФСБ и РУФСБН их рвения не оценили! И ведь провели целый комплекс мероприятий, чтобы остановить столь

«благие» намерения, и, что самое примечательное, обещают работу в этом направлении продолжать! Вот ведь какие настырные! А вокруг-то все такие добрые, такие слабовидящие и ничего не слышащие, такие заботливые, такие радители чужого настроения! Нет, что-то не так стало с людьми, не задают они себе простых детских вопросов! А может, уже пора спросить у самих себя: кого ты больше кормишь?

PS. Полные имена фигурантов злключения, произошедших на нашем предприятии, мы не стали упоминать сознательно. Им-то терять уже нечего, они вскорости «своего зверя», а вот родные, близкие, друзья и коллеги вряд ли должны испытывать дополнительные моральные неудобства...

Наталья Аринина



# В ЧЕМПИОНАХ, КАК И ПРЕЖДЕ, АДМИНИСТРАЦИЯ И ЗАВОД

30-я зимняя Спартакиада ООО «Газпром добыча Астрахань» завершила свой двухнедельный марафон соревнованиями по настольному теннису. И мастера малой ракетки не подвели, своей бескомпромиссной игрой повлияв на распределение призовых мест в общекомандном зачёте.



Правда, это не касалось «золотых» ступенек пьедестала. В предыдущих состязаниях спортсмены Астраханского газоперерабатывающего завода и Администрации Общества создали такой солидный отрыв в командной гонке, что только невероятное стечение обстоятельств могло им помешать праздновать итоговый успех.

И всё же два турнира – мужской и женский – в рамках одного вида программы давали немалую сумму очков в командный «багаж», так что интрига в минувшие выходные определённо присутствовала.

6 февраля в игровом зале спорткомплекса Общества собрались теннисисты структурных подразделений первой группы. Им предстояло выявить сильнейших в турнирах по круговой схеме.

Заводчане, словно решив доказать, что они лидеры во всём, и в настольном теннисе выступили уверенно. Мужское трио в составе Сергея Шумского, Андрея Обновленного, Дмитрия Шабанова, всухую (3:0) обыграв УКЗ и ГПУ и со счётом 2:1 – УТТиСТ, взяло золотые медали. В женском турнире Людмила Новохатская

и Наталья Гусинская начали было в духе мужчин – победами со счётом 2:0 над УКЗ и ГПУ, но в решающем поединке проиграли Ольге и Надежде Земцовым из УТТиСТ – 0:2. В итоге у заводского женского тандема – «серебро».

А вот транспортники совершили настоящий спурт на финише. Их теннисная дружина к женскому «золоту» добавила мужское «серебро» (отличились Алексей Пономарёв, Александр Ларин, Алексей Горин), и в общекомандном зачёте УТТиСТ с последнего места вышло на второе.

Также сообщим, что «бронзу» в мужском теннисном турнире выиграло ГПУ (Андрей Борисков, Геннадий Колесников, Рамиль Искандеров), а в женском – УКЗ/АОО (Нина Горина, Любовь Закоптелова). В общекомандном зачёте Управление корпоративной защиты удостоилось третьего места, а Газопромысловое управление – четвёртого.

7 февраля в борьбу вступили теннисные команды структурных подразделений второй группы. Им предстоял более сложный турнирный путь, чем их суботничным коллегам: сначала по круговой схеме проходили матчи в группах, затем полуфиналы и финал.

Тут-то всё и закрутилось! Днём ранее теннисисты тоже играли азартно, но в воскресенье добавилась ещё состязательная интрига. Кто, например, мог предположить, что в мужском турнире Военно-низинная часть, громившая всех в группе Б, в полуфинале «споткнётся» об Отряд ведомственной пожарной охраны, занявший в группе А второе место? ОВПО же, вдохновившись этим подвигом, в финале взял реванш у АФ ООО «Газпром транс» за единственное поражение в турнире – 2:1. И Станислав Лапшин, Роман Сутормин и Юрий Овсянкин завоевали золотые медали.

«Серебро» досталось «Газпром транс» (Евгений Колоколов, Александр Полянский, Сабир Дусабалиев), а «бронза» досталась ВЧ (Сергей Куренков, Семён Куренков, Василий Иродов), которая в матче за третье место снова со счётом 3:0 обыграла очередного соперника – АО.

В женском турнире сюжет был ещё круче. На групповом этапе команды заставили судей взяться за подсчёты, поскольку выигрывали и проигрывали вне всяких предметных раскладов. В группе «А» ИТЦ, АО и УЭЗиС набрали по 5 очков, а по разнице отдельно взятых поединков выяснилось, что за полуфинальным бортом оказалась Администрация. И не окажись «вне игры» команда ОВПО, уступившая всем соперникам, борьба за общекомандный главный приз могла бы возродиться.

В группе «Б» команды ВЧ, УС, ГПТ мало того что выиграли и проиграли по одной встрече, так ещё и завершили все матчи с одинаковым счётом – 2:1! При-

шло считать очки в отдельных партиях – и дальше прошли ВЧ и ГПТ.

В полуфинале с одинаковым результатом 2:0 УЭЗиС взяло верх над ГПТ, а ИТЦ – над ВЧ.

В решающих матчах соперницы скопировали результат своих очных встреч на групповой стадии: в финале ИТЦ победил УЭЗиС – 2:1, а ВЧ – ГПТ – 2:1. Таким образом, золотые медали были вручены тандему из Инженерно-технического центра Елене Гребенко и Татьяне Синициной, серебряные – Елене Жуковой и Анастасии Санниковой из Управления по эксплуатации зданий и сооружений, бронзовые – Тамаре Лаврентьевой и Ольге Андреевой из Военно-низинной части.

Несмотря на безмедальность в последнем виде соревновательной программы, Администрация Общества удержала свои лидерские позиции в общекомандном зачёте и удостоилась главного приза Спартакиады. Таким образом, повторилась прошлогодняя история, когда титул зимних чемпионов Спартакиады Общества завоевали АГПЗ и АО.

Возвращаясь к результатам во второй группе, отметим, что настольный теннис помог ОВПО: пожарные догнали по очкам эксплуатационников, а по дополнительному показателю (больше побед по отдельным видам) позволил выйти на второе место. Третье – у УЭЗиС.

Спартакиада завершилась, но спортивная жизнь на газовом предприятии отнюдь не замирает. На подходе новые интересные соревнования – к примеру, зимняя Спартакиада руководителей структурных подразделений Общества и Открытый волейбольный турнир среди руководителей ведомств и организаций Астраханской области на призы ООО «Газпром добыча Астрахань».

Сергей Шор

## 30-Я ЗИМНЯЯ СПАРТАКИАДА ООО «ГАЗПРОМ ДОБЫЧА АСТРАХАНЬ»

КОМАНДЫ	БАСКЕТБОЛ	ШАХМАТЫ	СТРЕЛЬБА				Н/ТЕННИС		КОМП. ЗАЧЁТ	
			П	В	М	Ж	ОЧКИ	МЕСТО		
<b>Первая группа</b>										
АГПЗ	1	1	1	2	1	2	86	1		
УТТиСТ	2	4	3	4	2	1	75	2		
УКЗ/АОО	3	2	2	3	4	3	73	3		
ГПУ	4	3	4	1	3	4	72	4		
<b>Вторая группа</b>										
АО	2	2	1	1	4	5	77	1		
ОВПО	8	1	3	2	1	7	70	2		
УЭЗиС	1	6	2	4	6	2	70	3		
ГПТ	3	3	8	7	2	4	63	4		
ВЧ	5	4	6-7	6	3	3	62,5	5		
ИТЦ	4	–	6-7	5	5	1	54,5	6		
УС	6	–	4	3	7-8	6	48,5	7		
УМТСиК	7	5	5	8	7-8	–	42,5	8		

Прим.: в каждом виде спорта показаны занятые места, прочерк – команда не участвовала в соревнованиях; в разделе «Стрельба»: П – из пистолета, В – из винтовки; в разделе «Настольный теннис»: М – мужской турнир, Ж – женский турнир.

## ФУТБОЛ

### ДО СВИДАНИЯ, КИПР... И СНОВА – ЗДРАВСТВУЙ!

Астраханский «Волгарь» завершил свой второй тренировочный сбор во время зимней паузы

На Кипр команда Юрия Газзаева прибыла 24 января, остановившись на восточном побережье островного государства в курортном городе Айя-Напа.

В тренировочном лагере волжан, как и в Сочи, оказалось немало футболистов. Помимо основного состава, на Кипр были приглашены игроки молодёжного «Волгаря» Дмитрий Лесников и Алексей Бирбин, четверо новичков, отобранных из тех, кто находился на первом сборе, – Дмитрий Отставнов, Юрий Пугачёв, Константин Плиев и Владислав Алексин, а также ещё несколько игроков на просмотр.

Команда проводила по две тренировки в день, а 30 января сыграла первые кон-

трольные игры. Соперником в обоих матчах был красноярский «Енисей». Астраханцы играли двумя разными составами и оба раза потерпели неудачу – 0:1 и 0:2. И почти сразу после спаррингов «Волгарь» подписал контракт с одним из игроков «Енисея» – 24-летним полузащитником Алексеем Скворцовым, ещё выступавшим за молодёжный «Амкар», кировское «Динамо» и ФК «Карелия».

В минувшую субботу астраханская команда планировала провести две контрольные игры с известными сербскими клубами «Партизан» и «Црвена Звезда». Первый матч с белградским «Партизаном» получился весьма насыщенным на голе-

вые моменты и завершился боевой ничьей – 2:2. У «Волгаря» отличились Алексей Коломийченко и Отставнов.

А вот последовавшая затем встреча с «Црвеной Звездой» прервалась ещё в первом тайме из-за отключения электроэнергии на стадионе (соперники успели сыграть 38 минут и не забили ни одного гола). Все попытки работников арены оперативно исправить поломку оказались тщетны, и команды решили не возобновлять игру.

В воскресенье, 7 февраля, «Волгарь» завершил сбор, а сегодня он возвращается на Кипр, где проведёт новый тренировочный микроцикл, который продлится до 28 февраля. Напомним, что в рам-



ках третьего сбора дружина Юрия Газзаева примет участие в Кубке ФНЛ, которым на данный момент владеет.

Сергей Серебров

# ИЗОБРЕТАТЕЛИ ОТ КОММУНАЛКИ

Чего только не придумают чиновники. А коммуналка, похоже, их любимое поприще. Идеи из Министерства строительства и ЖКХ России сыплются как из рога изобилия. Только в этом году должны были вступить в силу несколько весьма изобретательных новшеств. К счастью, часть из них отложили «до лучших времён». Но не все.

## БЕЗ СЧЁТЧИКА – ТРИЖДЫ ДОРОГО

Например, с 1 января те, у кого до сих пор нет счётчика на воду, должны были начать платить за неё в три раза дороже. Причём вырасти должен был не тариф, а норматив. С января – в три раза, с июля – в пять и так далее. Проект такого постановления был разработан Минстроем РФ и запущен на согласование в правительство. И даже заявлялось, что документ «вот-вот на выходе» и правительство его обещало одобрить. Однако эксперты высказали сомнения. Дело в том, что норматив – это расчётное количество среднего потребления воды одним гражданином. И если в квартире нет счётчика – разве потребление воды выросло хоть на кубометр? Тем более в три-пять раз? Но это разработчиков не смутило.

Впрочем, потребители без счётчиков ещё с января прошлого года должны были платить по повышенному нормативу за воду – как холодную, так и горячую: сначала на 10%, потом на 20%, а с 1 января этого года – уже на 30%. Однако никаких изменений в квитанциях у астраханцев не произошло. Не считая планово выросшего тарифа на воду. Причина до смешного проста: повышенный коэффициент должны платить те потребители, кто не установил счётчики, имея при этом техническую возможность их установки. А для того, чтобы выяснить, у кого такая возможность есть, а у кого нет, надо сначала провести тотальное обследование всех домохозяйств. А поскольку работа эта весьма трудоёмкая, астраханские коммунальщики затрудняются назвать даже приблизительные сроки введения повышенного норматива.



## ЧЕМ БОЛЬШЕ, ТЕМ ВЫШЕ

Интересное новшество придумали в правительстве и по поводу электричества. Помните, пару лет назад собирались ввести соцнорму на электроэнергию? Потом регионам дали право самим решать, когда её ввести, но не позднее 1 июля 2016 года. Наши не стали торопиться с этим нововведением. И правильно сделали. Есть такая шуточная расшифровка названия войск противовоздушной обороны: ПВО – погоды выполнять, отменяют. Так вот, региональную соцнорму отменили. Но вместо неё придумали «всероссийский заменитель».

Так, по задумке теперь уже Минэнерго, если абонент потратит до 150 киловатт/час, он должен платить по пониженному тарифу (минус 2%). От 150 до 600 кВт/ч – по повышенному (плюс 12%). А для тех, кто перевалит за 600 кВт/ч, тариф подорожает на 40%.

И речь в данном случае идёт не о потреблении на человека, а о потреблении на домохозяйство. Вот и получается, что многодетная семья с кучей ребятишек, из всех сил наэкономившая на 601 кВт/ч, будет вынуждена платить по тарифу, увеличенному на 40%, а одиноко живущий человек, израсходовав 149 кВт/ч, получит ещё и 2-процентную скидку.

Кроме того, планировалось ввести фик-

сированный платёж за пользование сетями – нечто вроде абонентской платы. Предполагалось, что она составит 20 рублей в месяц и будет индексироваться по мере инфляции.

К счастью, недавно стало известно, что эти нововведения откладываются. От абонентской платы за свет решили вообще отказаться. А новый порядок расчёта платы за электричество и трёхкратный норматив на воду для «неоприборённых» квартир пока отложили до 2017 года. Возможно, эти нововведения отдадут «на откуп» регионам, которые сами будут решать, когда вводить новые порядки.

Об этом сообщил в конце февраля на форуме «Единой России» «Городское развитие: жильё и ЖКХ» премьер Дмитрий Медведев. Мотивировал он это тем, что в сложных экономических условиях нашим гражданам это просто не по карману.

## КТО-ТО НЕ РАСПЛАТИТСЯ

Однако есть одно новшество, которое пока ещё не отменили. И должно оно вступить в силу с 1 июля этого года. Речь идёт о дифференцированном нормативе на отопление. Постановление Правительства РФ № 1380 от 17 декабря 2014 года обязало регионы не позднее 1 июля 2016 года ввести новые нормативы потребления коммунальных услуг по отоплению, дифференцированные в зависимости от этажности дома и года его постройки.

При этом жители высоток недавней постройки (моложе 1999 года) окажутся в выигрыше. В таком, что ставить теплосчётчики им станет абсолютно невыгодно, а тем, у кого в доме они уже есть, будет соблазнительно «саботировать» их работу.

Однако для 55 тысяч астраханцев стоимость теплоэнергии вырастет настолько, что платить им придётся в 2–2,5 раза больше, чем счастливым обладателям квартир в новостройках. Речь идёт о двухэтажных домах старой постройки, каковых в области насчитывается почти три тысячи.

Существует два метода разработки нормативов: аналоговый и расчётный. Для применения аналогового метода берутся данные общедомовых приборов учёта, установленных в многоэтажках. Но в нашей области установлено и фактически используется всего лишь 27% общедомовых счётчиков от необходимого количества. Этого недостаточно для применения аналогового метода.

В связи с этим нормативы по отоплению в нашем регионе могут быть определены только расчётным методом. При этом, по данным областного министерства ЖКХ, «только по городу Астрахани

рост норматива для 1–2-этажных домов достигнет 180%, а снижение по 5–9-этажным домам составит до 65%».

В Астраханской области насчитывается 2882 многоквартирных дома малой этажности (до двух этажей). В них проживает более 55 тысяч человек. Очень много таких домов в Астрахани, особенно в районах судостроительно-судоремонтных заводов («Тридцатка», «Десятка», III Интернационал, Советский район), а также в АЦКК, Приволжье и т.п.

Депутаты облдумы уже дважды обращались в правительство РФ с просьбой позволить регионам самим решать, когда ввести новые нормативы. А также изменить правила расчёта норматива. Ведь, по мнению депутатов и специалистов из регионального министерства ЖКХ, в силу конструктивных особенностей старых домов, толщина стен в которых достигает метра, нормативный расход тепловой энергии, рассчитанный в соответствии с правилами установления нормативов потребления коммунальных услуг (Постановление Правительства РФ № 306), не соответствует действительности. Вместе с тем в панельных домах 1999 года постройки и моложе из-за плохой изоляции межпанельных швов расход теплоэнергии выше, нежели рассчитанный по правилам.

## ОДНИ ПРОБЛЕМЫ

По мнению депутатов, такая перспектива приведёт к парадоксальной ситуации: в новостройках, где живут люди состоятельные, платить за квадратный метр придётсякратно меньше, чем в старых малоэтажных, где в основном живут малоимущие.

Это, во-первых, обрушит платежи. Во-вторых, приведёт к демотивации установщиков приборов учёта. Упадёт выручка ресурсоснабжающих организаций. «Там, где норматив завышен, пойдут неплатежи, – заявила руководитель региональной службы по тарифам Ольга Зверева. – Там, где он занижен, будет снижение выручки». В целом сокращение доходов поставщиков тепла прогнозируется в размере 20%. Коммунальщики останутся с серьёзными потерями, которые будут возмещать за счёт попытки увеличить тарифы для граждан, причём для всех, независимо от того, в каких домах они проживают.

«Всё это может привести к социальному взрыву», – считает председатель проффильного комитета облдумы Николай Макаренко. Кроме того, по его словам, пострадает и бюджет, поскольку число претендентов на субсидию по оплате коммунальных услуг резко возрастёт.

Как выразилась экс-спикер гордумы, а ныне полномочный представитель главы администрации Астрахани в облдуме Елена Симеонова, данный нормативный акт – «ещё одно подтверждение, что те, кто согласовывает такие проекты, дальше Садового кольца не выезжают». «Там такие дома давным-давно уже поносили», – заявила она.

Депутаты облдумы ещё в прошлом году обращались в правительство РФ с предложением дать регионам право самостоятельно решать вопрос о введении дифференцированного норматива. Нас поддержали регионы ЮФО, было аналогичное обращение от Южнороссийской межпарламентской ассоциации (ЮРПА). Но никакой реакции не последовало. На последнем заседании думы в конце января вновь было принято аналогичное обращение. Будем надеяться, его услышат.

Виктория Барабаш

## КСТАТИ

### Куда переедет ОДН

С апреля этого года планируется ещё одна новация в коммунальной сфере. Много-страдальные общедомовые нужды (ОДН) исчезнут из квитанций по оплате услуг ЖКХ. Впрочем, они не отменяются совсем. Просто будут включены в плату за текущий ремонт и содержание жилья (так называемую квартплату).

С одной стороны, такое решение может принести облегчение жильцам тех домов, где установлены общедомовые счётчики электроэнергии. Как известно, они оказались в числе пострадавших. Если жители «неоприборённых» многоэтажек платят по нормативу (весьма щадящему), то их земляки с приборами просто стонут: ОДН для них рассчитывается как разница между внутриквартирным и общедомовым потреблением. И цифры порой зашкаливают, поскольку в общедомовые включаются неоплаченные соседями киловатты, не переданные теми же соседями показания квартирных счётчиков, потери в сетях, банальное воровство и т.п.

По новым правилам теперь счета за ОДН будет выставлять жильцам управляющая компания и строго по нормативу. А все «сверхнормативные» потери будет компенсировать энергетикам сама. И воровство, неплатежи, ветхие сети станут «головной болью» УК. Вот только, увы, зная, как работают наши управляющие компании, трудно представить себе этот «рай», а проще предположить, что последние любыми путями «выкачают» эти средства с тех же жильцов. Тем более большая часть обывателей не слишком осведомлена о своих «коммунальных правах» и ещё меньше умеет ими пользоваться.



# БЮДЖЕТ НАСТАВЛЯЮТ НА ПРАВИЛЬНЫЙ ПУТЬ

От вице-губернатора требуют устранить нарушения законодательства

Прокуратура требует исправить главный финансовый документ Астраханской области: по данным ведомства, зарплата бюджетникам в нём заложена только на 10 месяцев. Есть претензии и к утверждённому объёму дорожного фонда, из которого финансируется ремонт местных дорог.



## НЕТ ДЕНЕГ НА ДОРОГИ И ЗАРПЛАТЫ

Прокуратура Астраханской области нашла нарушения законодательства в областном бюджете на 2016 год – документе, определяющем доходы и траты региональных властей. В частности, в бюджете фонд оплаты труда предусмотрен всего на 10 месяцев, сообщили в пресс-службе ведомства.

«В рамках проверки Закона о бюджете Астраханской области на 2016 год установлено, что фонд оплаты труда, финансируемый за счёт средств регионального бюджета, рассчитан только на 10 месяцев. Кроме того, объём бюджетных ассигнований дорожного фонда занижен в два раза. Таким образом, закон не соответствует требованиям статей 2, 32, 179.4 Бюджетного кодекса РФ», – уточнили в пресс-службе надзорного органа.

Областная прокуратура внесла представление об устранении нарушений бюджетного законодательства в адрес председателя регионального правительства. Рассмотрение представления находится на контроле прокуратуры.

Нет никаких сомнений в том, что ведомство добьётся устранения нарушений законодательства и правки в бюджет внесут, недостающие средства власти найдут, позаимствовав, вероятнее всего, у федеральной казны. Однако уже сейчас понятно, что в Астраханской области сложилась крайне сложная ситуация с наполнением бюджета. В первую очередь это коснётся работников бюджетной сферы. О грядущих сокращениях в региональных госструктурах говорят многие. Так, по неофициальной информации, руководству подведомственных областной администрации структур дано распоряжение о сокращении фонда оплаты труда на четверть. И тут начальство делает выбор: резать штат, зарплаты или сокращать рабочие часы подчинённых.

## ПЕРВЫЙ БЕЗДЕФИЦИТНЫЙ

Надо отметить, что бюджет, к которому имеет претензии областная прокуратура, для Астраханской области уникальный. В конце прошлого года депутаты региональной думы впервые с 1994 года приняли его бездефицитным. По сравнению с 2015-м прогнозируемый объём доходов на 2016 год в нём был снижен на 2,3 млрд рублей, сократить расходы предполагается почти на 8 млрд рублей. При этом доходы и расходы бюджета были предусмотрены в равных объёмах – 30 млрд 629 млн рублей. Тогда в рамках обсуждения главного финансового документа некоторые депутаты назвали принимаемый бюджет «сложным и опасным» – расходы сокращены по всем сферам, зарплаты бюджетникам тогда были заложены не на весь год. Некоторые депутаты отметили, что обратятся в связи с этим в прокуратуру.

Вместе с тем председатель облдумы Александр Клыкканов, оправдывая принятый бюджет, сообщил, что «зарплата, заложенная в неполном объёме, – это вынужденная мера». Он также добавил, что областные депутаты ещё вернутся к бюджету и будут вносить изменения, как только появятся «лишние» деньги, чтобы «залатать» эти дыры. Вместе с тем спикер подчеркнул, что главная причина несбалансированности бюджета кроется на федеральном уровне. Это связано с федеральными льготами для нефтяных компаний, работающих на Каспийском шельфе на территории Астраханской области. В частности, к 2017, по словам председателя облдумы, потери для региона могут составить до 15 млрд рублей. Сейчас власти ведут переговоры с федеральными структурами о компенсации данных потерь.

## ДОРОЖНЫЙ ФОНД – НА ДОРОГИ

Вместе с тем на этапе подготовки бюджета-2016 поступали самые разные предложения о том, где взять средства, в частности на финансирование социальных обязательств региональной казны. Тогда спикер Думы Астраханской области предложил внести изменения в Бюджетный кодекс, разрешив регионам оставлять часть средств дорожного фонда как доходы без целевого назначения.

Предложение было озвучено в Москве на заседании комиссии Совета законодателей РФ по вопросам межбюджетных отношений и налоговому законодательству.

«В Астраханской области туда (в дорожный фонд – прим. авт.) идут отчисления от транспортного налога, акцизы и межбюджетные трансферты из федерального бюджета. Сейчас там скопилось более 2 млрд рублей», – отмечала пресс-служба областного парламента. «Такие накопления сегодня – непозволительная роскошь», – было сказано в пресс-релизе.

Однако предложение о направлении средств дорожного фонда на иные цели не нашло понимания у некоторых парламентариев.

В частности, депутат Сергей Михайленко на одном из заседаний отметил, что средства, собранные с налогоплательщиков, аккумулированные в дорожном фонде, должны тратиться по целевому назначению, установленному законодательством Российской Федерации, то есть на ремонт и строительство дорог.

## ДОРОГИ – ХУЖЕ НЕКУДА

Требование тратить средства дорожного фонда по назначению выглядит как нелегко актуально в свете обнародования рей-

## СПРАВКА

Консолидированный внутренний долг Астраханской области перед банками и федеральным бюджетом на 1 января 2016 года составляет 28,6 млрд рублей.

тинга качества российских дорог. Он был составлен по итогам инспекции Общероссийского народного фронта (ОНФ) «Оценим качество дорог!», проходившей с июля по декабрь 2015 года. Активисты партии побывали в 130 городах 83 субъектов РФ и оценили качество ремонта дорожного покрытия. Каждому городу были начислены соответствующие баллы: чем меньше баллов по десятибалльной шкале, тем хуже состояние дорог.

На Юге России ревизоры проверили 154 гарантийных участка дорог в 15 городах.

Среди городов Юга Астрахань с 5,64 балла заняла 86 место и вошла в тройку аутсайдеров. В каспийской столице осмотрели десять улиц, которые отремонтированы всего лишь год назад и где срок гарантии ремонта не истёк. На всех зафиксированы явные дефекты.

По результатам прокурорских проверок исполнения закона в сфере обеспечения безопасности дорожного движения, более половины ДТП в Астраханской области происходят из-за неудовлетворительных дорожных условий, которые являются следствием ненадлежащей работы органов местного самоуправления и других уполномоченных организаций.

В прошлом году в регионе органами прокуратуры выявлено 1375 нарушений. Это выбоины и разрушения слоя дорожного покрытия, отсутствие разметки и знаков, несоответствие видимости дорожных знаков установленным нормам, небезопасность автомобильных дорог освещением, отсутствие паспортов и проектов содержания дорог.

Для их устранения принято 1023 акта прокурорского реагирования, по результатам рассмотрения которых дисциплинарной ответственности привлечено 156 лиц, к административной – 406 человек. В суды направлено 525 исков к органам местного самоуправления об обязанности привести автомобильные дороги в соответствие с техническими требованиями.

Алёна Волгина

## ГОСУСЛУГИ

### ЖИЗНЬ В ПАУТИНЕ ВОЗМОЖНОСТЕЙ

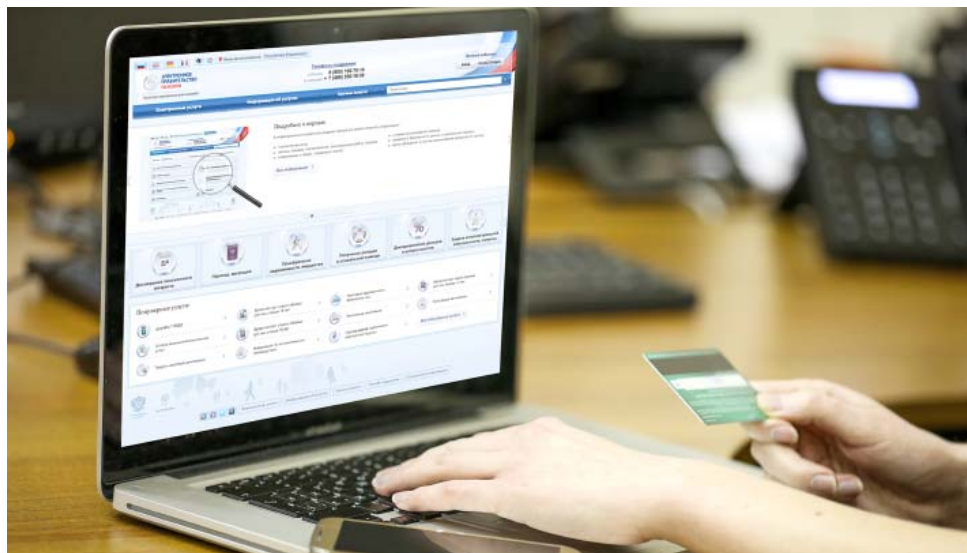

>>> стр. 12

## 17 ФЕВРАЛЯ – ДЕНЬ СПОНТАННОГО ПРОЯВЛЕНИЯ ДОБРОТЫ

### ДЕЛАЙ ДОБРО И ЖДИ ДОБРА

17 февраля – День спонтанного проявления доброты. Кто-то нарочито отвёл нам день в году, чтобы мы спонтанно смогли излить свои копившиеся целый год добрые намерения на окружающих. А что такое доброта? И правдива ли мысль: «добрými намерениями вымощена дорога в ад»?



### ПО ДОБРУ – ДОБРО, А ПО ХУДУ – ХУДО

«Добро» и «зло» – категории нравственные. Они впитываются нами в нежном возрасте, оформляются в юности и затвердевают в зрелые годы. Человек не рождается добрым или злым, он им стано-

вится. В нём на протяжении всей человеческой жизни идёт борьба между этими двумя нравственными началами, и от того, что победит в этой войне, зависит порой и будущее каждого из нас.

>>> стр. 13

## ЖИЗНЬ В ПАУТИНЕ ВОЗМОЖНОСТЕЙ

В последнее десятилетие слово «паутина» как-то вышло из привычного лексического коридора. Когда-то под паутиной понималось не что иное, как «сеть тонких нитей, получающихся от выделения пауком клейкой, быстрозатвердевающей жидкости». Теперь же слово, словно бы следуя за природой смысла, опутало нас паутиной мобильной связи, WI-Fi, интернет-ресурсов и всем тем прочим, что незримо окружает каждого современного жителя планеты. Одной из таких связующих нитей стал и портал госуслуг.

### К ЧЕМУ СТРЕМИТСЯ БЕСКОНЕЧНОСТЬ

С недавнего времени портал госуслуг (или так называемое «Электронное правительство») гражданам преподносят, как панацею от бед чиновничьего произвола, хаоса, неразберихи и даже как антикоррупционный инструмент. Этот справочно-информационный интернет-портал призван обеспечить доступ физических и юридических лиц к сведениям о государственных и муниципальных услугах в Российской Федерации, государственных функциях по контролю и надзору, об услугах государственных и муниципальных учреждений, об услугах организаций, участвующих в предоставлении государственных и муниципальных услуг, а также предоставление в электронной форме некоторых государственных и муниципальных услуг. На сегодняшний момент на портале размещено 34319 услуг, в том числе 945 федеральных, 11739 региональных, 21608 муниципальных и 27 прочих. В электронном виде предоставляется 511 услуг, из которых 371 – региональные и 140 – федеральные. В Астраханской области портал государственных и муниципальных услуг предоставляет гражданам и организациям доступ к информации об услугах, которые оказываются на территории нашего края. На региональном портале значится 167 организаций, из них: региональных – 23, муниципальных – 139, федеральных – 5. Вот такая, прямо-таки скажем, глобализированная сеть, а с учётом того, что количество услуг с каждым днём увеличивается, можно смело говорить о том, что при хорошем раскладе слово «чиновник» в скором времени у граждан должно будет ассоциироваться с монитором компьютера. Однако, памятуя неукоснительный закон философии «о качестве и количестве», начинаешь задумываться: а каково качество при количестве, стремящемся к бесконечности?

### ТЕОРИЯ НА ПРАКТИКЕ

Итак, в качестве одной и самых востребованных электронных услуг у астраханцев прочно укоренилась запись на приём к врачу. Только в 2015 году услугой воспользовались почти 3 миллиона раз. Если учитывать численность населения области, то цифра более чем внушительная. Жаль только, что никто не сможет подсчитать количество нелицеприятного общения в коридорах астраханских медуч-

реждений, которое происходит из-за выяснения отношений тех, кто записался через портал, и тех, кто воспользовался привычным методом: записался на приём к доктору, обратившись в регистратуру, или вообще без всякой записи решил обратиться к медикам за помощью. Здесь прямо по Высоцкому: «Первых нет и остающихся...», а всё потому, что астраханские поликлиники попросту не готовы к «двойным стандартам». При этом медучреждения, следуя призыву правительства об электронизации всей Руси, зачастую отдают предпочтение тем, кто отметился в «паутине», а вот те, кто не отметился... доказывают своё конституционное право на медицинскую помощь методом просиживания в «живой» очереди и обругивания тех, кто эту очередь попытался избежать.

Кстати, ситуация с «живой» очередью и очередью «виртуальной» во многих ведомствах схожая. Например, получение паспорта (эта процедура – прерогатива УФМС) посредством портала госуслуг значительно упрощается. Во-первых, сокращается число визитов в учреждение, во-вторых, само обращение на портал гарантирует серьёзную экономию времени: сотрудники ведомства сами приглашают «обэлектроненных» граждан пройти в кабинеты без очереди.

Чётко работают с электронными документами федеральные ведомства, такие как Пенсионный фонд, налоговая инспекция, ГИБДД, УМВД. Правда, пока наши люди всё же предпочитают личное общение с чиновниками. Например, за 11 месяцев прошлого года ГИБДД по Астраханской области оказала более 86 тысяч услуг по выдаче водительских удостоверений и регистрации транспортных средств. Только 17% обращений пришло по электронным каналам. Отдел лицензионно-разрешительной работы УМВД России по городу Астрахани (тот, что выдаёт лицензии на приобретение гражданского оружия, разрешение на его ношение и хранение, удостоверение частного охранника) рассмотрел за тот же период около 17 тысяч обращений. Только тысяча из них была направлена в электронном виде. А есть в системе МВД ещё информационный центр, который выдаёт, к примеру, справки о наличии либо отсутствии судимости, которые обязаны иметь все, кто по роду работы имеет дело с несовершеннолетними, – педагоги, медперсонал. Там тоже настоя-

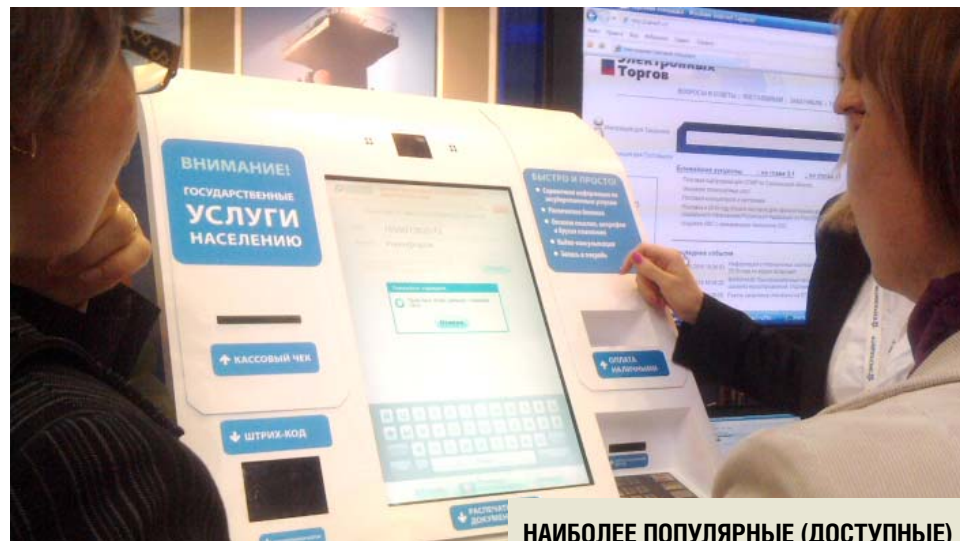

### НАИБОЛЕЕ ПОПУЛЯРНЫЕ (ДОСТУПНЫЕ) УСЛУГИ В ЭЛЕКТРОННОМ ВИДЕ

- Запись на приём к врачу
- Регистрация автотранспортного средства
- Государственная регистрация физического лица в качестве индивидуального предпринимателя
- Подача заявления о назначении пенсии
- Получение справки о наличии (отсутствии) судимости и (или) факта уголовного преследования либо о прекращении уголовного преследования
- Получение водительского удостоверения после прохождения профессиональной подготовки (переподготовки)
- Получение разрешения на хранение и ношение охотничьего пневматического, огнестрельного оружия либо оружия ограниченного поражения и патронов к нему
- Регистрация гражданина по месту жительства
- Информирование о наличии административных правонарушений в области дорожного движения
- Получение или замена паспорта гражданина Российской Федерации в случае достижения возраста 20 или 45 лет
- Получение заграничного паспорта

тельно рекомендуют подавать заявления через портал госуслуг, таким образом избегая лишних визитов в управление.

Вот ведь незадача: власть всеми силами пытается облегчить гражданам жизнь, а граждане почему-то снять с себя балласт хождений по кабинетам и сидений в очередях не спешат. Может, с нашими гражданами что-то не то? А может?

### ПРАКТИКА НЕ В ПЛЮС

И всё-таки с гражданами всё в порядке. В общем к portalу люди относятся хорошо и желание властей облегчить всем нам жизнь очень даже приветствуют. А не устраивает или, скорее, отпугивает реальная практика попыток совершить те или иные действия на портале. Например, для понимания объективной картины действительности был проведён эксперимент, который заключался в том, чтобы посредством портала записать ребёнка на очередь в детское дошкольное учреждение. Результат: минус бесконечность. Куча процедур по регистрации на сайте, переговоры с технической поддержкой, sms-коды, безрезультатная попытка выяснить ситуацию по телефону, бессмысленная трата времени и интернет-трафика. Однако, согласно статистике, запись в детский сад одна из популярных услуг портала и, по последним данным, из 14500 запросов 3650 были оформлены в электронной форме. Хотя в процентном соотношении всего лишь четверть желающих воспользовалась электронными услугами. Подобные сложности возникли с электронной подачей заявления в ЗАГС на регистрацию брака. Но здесь объяснение было таково, что нужно обращаться не на общероссийский портал, а на региональный. Тоже вопрос для непросвещённого в нюансах «паутиной» жизни пользователя. И это всё притом что в экспериментах участвовали люди, которые уверенно держат в руках компьютерную мышь и знают, чем отличается Word от Xls.

Кстати, несмотря на все потуги местных чиновников, соседний Казахстан нас

сильно обогнал. Там в оживлённых местах стоят терминалы, через которые можно быстро и просто зарегистрироваться на сайте госуслуг. И хотя в Казахстане тоже заявляют о том, что развитие системы отстаёт от намеченных планов, тем не менее ещё в 2012 году ООН поставила эту страну по индексу развития «Электронного правительства» на 38 место, а по индексу электронного участия, который определяет возможность общения граждан с правительством, – на второе место наряду с Сингапуром. Так что вывод прост: возможности вроде бы есть, только сильно их запаутинили.

Подготовили Вероника Кашко, Елена Максимова

## НАЛОГИ

### ПРИЁМ СПЕЦИАЛЬНЫХ ДЕКЛАРАЦИЙ В РАМКАХ АМНИСТИИ КАПИТАЛОВ ПРОДЛЁН ДО 1 ИЮЛЯ 2016 ГОДА

Декларационная кампания по амнистии капиталов, в рамках которой граждане могут добровольно задекларировать свои зарубежные банковские счета и имущество, представив специальную декларацию, продлена до 1 июля 2016 года (Федеральный закон от 29.12.2015 № 401-ФЗ).

Специальная декларация представляется в налоговый орган по месту жительства

декларанта или непосредственно в ФНС России на бумажном носителе лично либо через уполномоченного представителя. Форма декларации заполняется от руки или распечатывается на принтере. Заполнить специальную декларацию можно на сайте ФНС России с помощью программного обеспечения (версия не ниже 4.41 изменения 3).

С подробной информацией можно ознакомиться на сайте ФНС России в разделе «Приём специальных деклараций (декларирование активов и счетов)».

**М.В. Барков,**  
и.о. руководителя управления, советник государственной гражданской службы Российской Федерации 1 класса



стр. 11 &lt;&lt;&lt;

## ДЕЛАЙ ДОБРО И ЖДИ ДОБРА

Впрочем, писатель Михаил Булгаков устами своего героя утверждал, что «злых людей нет на свете, есть только люди несчастливые». В этом, вероятно, были убеждены и наши предки в языческие времена, для которых мир был местом сосуществования «добрых» и «злых» сил. И те, и другие вмешивались в повседневную жизнь человека, более того, находились внутри каждого из нас.

С появлением христианства в нашу систему нравственности пришёл монашеский идеал, когда духовные ценности преобладают над мирской суетой. Поэтому в нашей культуре духовные начала выше материального эквивалента, хотя в русском языке слово «добро» может означать и «богатство». Под влиянием христианства складывается нематериальное понятие добра – высшая нравственная ценность, намеренное, бескорыстное и искреннее стремление к осуществлению блага, полезного деяния и т.п. Соответственно, зло – это намеренное, умышленное, сознательное причинение кому-либо вреда, ущерба, страданий.

### ДОБРЫЕ СЛОВА ДОРОЖЕ БОГАТСТВ

Михаил Эпштейн посвятил статью проблеме добра и зла в русском языке, полагая, что система нравственных оценок «заложена в самом языке, от которого мы получаем самые ранние и памятные уроки». Задав вопрос «Как представлены корни -добр(о)- и -зл(о)- в лексике русского языка?», исследователь отметил интересную тенденцию. «В русском языке почти вдвое больше слов с первоосновой зло-, чем с первоосновой добро-. Самый обширный по числу слов «Большой толковый словарь русского языка» (СПб, Норинт, 2003, 130 тыс. слов) приводит 37 слов с первоосновой добро- и 63 – с первоосновой зло-. Впрочем, нехватка «добра» в языке возмещается избытком «блага» – 86 слов с такой первоосновой». Причём автор отметил сокращение «нравственной чуткости языка, его способности различать и артикулировать основные этические понятия» почти в шесть раз. Такой вывод исследователь сделал, проанализировав четырёхтомный «Словарь церковнославянского и русского языка» 1847 года и самый большой современный словарь.

Наибольший урон в языке произошёл в первые послереволюционные годы. М. Эпштейн сравнил академический и далевский («Толковый словарь живого велико-



русского языка» В. Даля, 1909 г.) словари с первым большим словарём послереволюционной эпохи – ушаковским («Толковый словарь русского языка» Д. Ушакова, 1940 г.). С основой «добро» у Ушакова осталось 42 слова (195 у Даля), со «зло» – 82 (286 у Даля).

«Не только родители и учителя, но и сам язык своей системой словесно выраженных понятий учит нас различать добро и зло, – считает М. Эпштейн. – Самые важные, жизнеобразующие истины язык до нас доносит мгновенно, однословно».

### ВСЁ ДОБРО, ДА НЕ ВСЁ НА ПОЛЬЗУ

Помните, в сказке «Морозко» жестоко наказали Иванушку, радикально поменяв ему имидж? Узнав о том, как избавиться от медвежьей головы, юноша бегал за окружающими со словами: «Какое мне доброе дело сделать?» У этой сказки множество подтекстов. И дело не в том, что добро делают «по-тихому» и без корысти, о чём герой сразу не догадался. Жестокое наказание Иванушки – тоже добро, добро для него самого.

Чтобы изменить человека, направить его на путь истинный, иногда приходится прибегать отнюдь не к добрым решениям. Собственно говоря, понятия добра и зла – хрупкая грань, которую легко переступить. Чаще всего желание помочь разбивается об афоризм В.С. Черномырдина: «хотели как лучше, а получилось как всегда».

Чаще всего и желающие сделать доброе дело, и просящие о нём являются участниками так называемого треугольника

Карпмана. Это когда есть некая Жертва с одной или несколькими проблемами; Преследователь, который Жертву допекает; и Спасатель, желающий помочь Жертве. В этом треугольнике, как правило, достаётся Спасателю, который своими благими намерениями мостит себе дорогу в ад. Поэтому, прежде чем примерить костюм Спасателя, тысячу раз подумайте о последствиях, а о путях выхода из этого треугольника вы сможете прочесть ниже.

### «ДОБРО ДОЛЖНО БЫТЬ С КУЛАКАМИ»

Авторство этого лозунга принадлежит советскому поэту Станиславу Куняеву. Эта фраза – суть новой эпохи, которая призвала защищать добро активной жизненной позицией. Эта фраза – противопоставление той идее, которая была озвучена «зеркалом русской революции» графом Львом Толстым в начале 20 века и основана на древней заповеди: «Не противься злему. Но кто ударит тебя в правую щеку твою, обрати к нему и другую».

Кто из них прав? Мы уже перескочили пороги и 20, и 21 веков. Подставляли щеки и налетали с кулаками. Только в сегодняшнем мире слов с основой «добро» становится всё меньше. Всё меньше добра становится в эфире, в мыслях, чувствах и поступках людей. Зло не торжествует, но как-то уверенно себя чувствует то ли потому, что на наших щеках уже нет живого места от побоев, то ли оттого, что кулаки сбиты. А может быть, оттого, что несостоявшихся людей становится всё больше? Кто-то сказал, что «зло есть, прежде

### КАК ВЫЙТИ ИЗ ТРЕУГОЛЬНИКА КАРПМАНА

Определите свою роль в той или иной ситуации и примите решение.

#### Как перестать быть Спасателем:

Не берите на себя ответственность за то, что вы не в состоянии изменить или контролировать. Не делайте вместо Жертвы то, что она может делать сама. Не давайте прямых руководств к действию в виде добрых советов. Ничего не обещайте и ничего не гарантируйте. Не предлагайте и не навязывайте услуги, когда вас о ней не просят. Не стесняйтесь сказать «нет» пустому нытью и беспочвенным жалобам Жертвы. Перенаправьте своё стремление быть нужным с решения проблем Жертвы на своих близких. Помогайте не советами, а энергетикой.

#### Как перестать быть Жертвой:

Перестаньте винить других в своих несчастьях и неудачах. Не ожидайте, что кто-то обязательно вам поможет. Помогайте себе самостоятельно. Поймите, что вы всегда в ответе за то, что вы выбираете. Перестаньте требовать внимания и заботы. Перестаньте навязываться друзьям. Научитесь мыслить позитивно и подумайте, что в данной ситуации надо сделать конкретно ВАМ.

#### Как перестать быть Преследователем:

Повышайте самокритику. Понижайте критику к другим. Научитесь справляться со своей агрессией. Признайте право других иметь своё личное мнение. Не лезьте в чужие дела. Перестаньте манипулировать другими. Если очень хочется кого-то изменить, измените себя.

всего, потеря цельности человека. Злой человек – это несчастный человек, ибо он не состоялся как личность».

И всё-таки спешите делать добро, увеличивайте его в общем круговороте улыбкой, добрым словом, вниманием, сочувствием. Тем, на что хватает у вас сил и энергии – доброй, позитивной. И пусть это случается у вас каждый день, ведь «добрый человек не тот, кто умеет делать добро, а тот, кто не умеет делать зла».

Алина Сейфина

## ПРОКУРАТУРА

### С 1 января 2016 года лицензированию подлежит деятельность по сбору, транспортированию, обработке, утилизации, обезвреживанию, размещению отходов I–IV классов опасности

Ранее, в соответствии с действующим законодательством в области обращения с отходами, лицензированию подлежала деятельность по обезвреживанию и размещению отходов I–IV классов опасности.

В связи с принятием Федерального закона от 29 декабря 2014 года № 458-ФЗ «О внесении изменений в Федеральный закон «Об отходах производства и потребления», отдельные законодательные акты Российской Федерации и признании утратившими силу отдельных законодательных актов (положений законодательных актов) Российской Федерации», с 1 января 2016 года деятельность по сбору, транспортированию, обработке, утилизации, обезвреживанию, размещению отходов

I–IV классов опасности подлежит лицензированию. Вместе с тем лицензии на деятельность по обезвреживанию и размещению отходов I–IV классов опасности, выданные до 1 июля 2015 года, сохраняют своё действие до 1 января 2019 года.

Постановлением Правительства от 15 октября 2015 года № 1062 утверждено Положение о лицензировании деятельности по сбору, транспортированию, обработке, утилизации, обезвреживанию, размещению отходов I–IV классов опасности (далее – Положение).

Положение устанавливает порядок лицензирования этого вида деятельности юридическими лицами и индивидуальными предпринимателями.

Положением определены:

- перечень работ, составляющих лицензируемый вид деятельности;
- лицензирующий орган – Росприроднадзор;
- лицензионные требования, предъявляемые к соискателю лицензии и лицензиату на основании требований федеральных законов «О лицензировании отдельных видов деятельности», «Об отходах производства и потребления», «Об охране окружающей среды»;
- перечень грубых нарушений лицензионных требований;
- перечень документов, прилагаемых соискателем лицензии к заявлению о предоставлении лицензии;
- перечень сведений, необходимых для переоформления лицензии в случае наме-

рения лицензиата заниматься лицензируемой деятельностью по адресу, не указанному в лицензии, и (или) выполнять новые работы, составляющие лицензируемый вид деятельности.

Таким образом, с 1 января 2016 года юридические лица и индивидуальные предприниматели, занимающиеся сбором, транспортированием, обработкой и утилизацией отходов I–IV классов опасности, обязаны получить соответствующую лицензию. Ранее лицензия требовалась только для осуществления деятельности по обезвреживанию и размещению указанных отходов.

М.М. Абдулкеримов,  
помощник аксарайского прокурора

## ВЕРЮ-НЕ ВЕРЮ

Департамент социологии Финансового университета при Правительстве РФ опубликовал итоги исследования, посвящённого вовлечённости россиян в религиозную культуру.

Доля взрослых астраханцев, проповедующих православие, составляет 67%, это 33 строчка рейтинга. Лидируют по этому по-

казателю в основном города средней полосы России – Липецк (95%), Курск (94%), Саранск (93%), Белгород (91%), Воронеж (90%). Результаты показали, что среди тех, кто относит себя к православным, достаточно много пассивных людей. Практически все они крещёные, значительное большинство имеют иконы и религиозную литературу. Но при этом только 12% периодически посещают религиозные службы. В основном это женщины (13% от группы), люди в возрасте от 50 до 60 лет (16%)

и... лица с высоким финансовым доходом. В верхней имущественной группе частота посещений храмов более чем в 2 раза превосходит среднестатистический уровень (29%). По числу жителей – приверженцев ислама в первой тройке Махачкала, Грозный и Казань. Астрахань – на восьмом месте. Рядом соседи по Южному федеральному округу: Ставрополь (7 место) и Ростов-на-Дону (10 место). Москва на 15 месте.

В последнее время достаточно модным

стало движение возрождения древнерусских, дохристианских верований. Однако на практике оно пока не получило распространения: всего лишь 0,2% опрошенных заявили, что активно интересуются древнеславянской культурой. Тем не менее в России есть города, где доля «неоязычников» намного выше среднероссийской величины. И Астрахань среди них на 14 месте. В лидерах – Комсомольск-на-Амуре, Ставрополь, Белгород, Магнитогорск, Стерлитамак.

## ЧТО ВИЖУ – ТО ПОЮ

## НЕ «ВАЛЕНТИНОМ» ЕДИНЫМ...

Накануне Дня святого Валентина полагается писать о любви. А о чём ещё? Не о гриппе же... Всё, конечно же, подстроено специально. Просто февраль – такой грустно-гнусный в погодном смысле месяц, что организаторы когда-то решили разбавить его любовной тематикой. Как говорится, «покажи зиме любовь, ткни в снеговика морковку»...

Повод и «герой» праздника тоже вызывают сомнения. Легенду эту теперь знают все граждане пубертатного возраста, мало сомневаясь в её подлинности. Хотя она и напоминает слезливый сериал. Жил-поживал в древнем Риме некий священник Валентиниус. В те времена управлял этим несправедливым государством император Клавдий, который, понятное дело, был самодуром. Ему родственники говорили: «Клава, кончай самодурствовать!», а он продолжал. И вот чего удумал. Взял да и запретил своим солдатам сочетаться узамы брака. Дабы, говорил, моральный дух воинства не падал. Во как!

Солдаты, ясное дело, в слёзы... А тут как раз священник Валентиниус с предложением: «Я, ежели чего, могу обвенчать!» И давай всех желающих женить направо-налево. Потом увлёкся и сам влюбился. Конечно же, Валентина заложили, приговорили и вскорости казнили. А опомни-

лись уже в конце средневековья и реабилитировали. Там, на Западе, так бывает. С тех пор его и числят покровителем всех влюблённых. Такая красивая легенда...

Которая, впрочем, мало вяжется с действительностью. Во-первых, в третьем веке христианство ещё не было общегосударственной религией Рима. А по сему обряды венчания большинству населения были не так уж остро необходимы. Во-вторых, войско состояло в большинстве своём из представителей других народов, ранее покорённых римлянами. Христиан там было ещё меньше. Большая часть язычников в те времена женилась как мухи, быстро и без церемоний. И в третьих... очень сложно представить себе солдат, у которых в походах целая масса «жён» и брутально-легкомысленное отношение к жизни и которые нестерпимо желают обязательно сочетаться браком и прослушать «древнеримского Мендельсона». Разве не так?

Соответственно, что-то не вяжется. Да и вообще, в сегодняшнем патриотическом тренде всё меньше места различным западным праздникам, поскольку «импортзамещение» в данном случае производится без проблем. Летний День Петра и Февронии вот уже несколько лет активно конкурирует с «Валентином». Мода уже установлена, всё большее количество молодых пар старается зарегистрировать отношения именно в этот день. Кстати, Астрахань вошла в список городов, в которых планируется установить памятник выше-

упомянутым святым – покровителям семейного очага, выделено даже место в Трусовском районе. И, наверняка, этот монумент будет популярен у молодожёнов.

Кстати, помните, с какой помпой в 2008 году открывали в нашем городе отреставрированный Мост Влюблённых? Там тогда презентовали декоративную арку и скульптурную композицию «Древо любви», в основу которой положен библейский миф об искушении Адама Евой. И чем думали, когда придумывали? Ведь из-за этого самого дерева людей и спустили «этажом ниже», из райского Эдема на грешную землю. Поэтому в следующий раз стоит внимательнее рассматривать художественный замысел.

Вообще, коль мы так любим праздники, то по теме любви есть где разгуляться. Есть праздники влюблённых в Корею, Испании, других странах, есть Всемирный день поцелуя, есть дохристианская ночь Ивана Купалы. Была бы любовь, а праздновать мы всегда найдём чего. Помнится, шутники в КВНе даже предлагали установить «День святого Папандопуло», который, помнится, мучился вопросом: «Гриш, ну шо я в тебя такой влюблённый?» Так что есть из чего выбирать...

Любовь – ведь это так красиво! Ну, право слово, смотришь фильмы по каналу «Россия» и умиляешься. Приехала девушка в Москву, попала под «мерседес» олигарха, он влюбился, пятое-десятое... Наверное, это подвид некоей национальной идеи для золушек всей страны. В Голливуде

20-летняя блондинка с пятым размером бюста всегда почему-то работает специалистом по атомной энергетике. У нас джарки из Хацапетовки непременно образцом становятся олигархинями.

Читаешь колонки в бульварном интернете – красиво, но чуть похуже. Оказывается, большая часть девушек ждёт принца на белом «мерседесе». Хотя в последние годы уровень требований падает – цвет «мерседеса» уже не имеет значения. Как, впрочем, и цвет принца. Что хорошо во времена кризиса, так это тот факт, что люди начинают соглашаться «на то, что под рукою, и не искать себе другое». Нет принца – подойдёт электрик. Им хоть зарплату платят...

А вот если читаешь о «рабах любви», которые одновременно стали «рабами ипотеки», становится не слишком радостно. На жизнь остаётся ровно столько, чтобы от цинги не помереть. Когда же смотришь по этому же телевизору очередную порцию прайм-таймовой мерзости о том, как влюблённые из-за квартиры укукошили бабушку, делается уже совсем гадостно.

Но. Всё вышеперечисленное – это тоже любовь. Что движет солнце и светила. А не только сентиментальная сказка про древнеримского священника, который, как пишут радикально настроенные «иксперды», «всего-навсего занимался сводничеством». Любовь – это вам не вздохи на скамейке...

Дмитрий Скабичевский

## ИНФОРМПАНОРАМА

## ООО «ГАЗПРОМ ДОБЫЧА АСТРАХАНЬ» ОБЪЯВЛЯЕТ О ПРОВЕДЕНИИ ЗАПРОСА ПРЕДЛОЖЕНИЙ

## ИЗВЕЩЕНИЕ № 001/02-16

Предмет запроса предложений: право заключения договора на реализацию отходов стальной трубы, орифленной алюминием.

## Условия реализации:

Место передачи объекта реализации: склад продавца (ООО «Газпром добыча Астрахань») – Астраханская область, Красноярский район, посёлок Аксарайский.

Порядок и условия передачи (вывоза) объекта реализации: отгрузка осуществляется в автомобильный транспорт, подаваемый покупателем за свой счёт на склад продавца (склад ЦУОП ГПУ ООО «Газпром добыча Астрахань»); погрузка в транспорт покупателя осуществляется силами продавца; взвешивание отходов производится на автомобильных весах продавца (ЦУОП ГПУ ООО «Газпром добыча Астрахань») грузоподъёмностью 40,0 тонн брутто; грузоотправителем является покупатель (либо лицо, действующее по его поручению); право собственности на отходы переходит от продавца к покупателю с момента погрузки в транспортное средство покупателя и подписания уполномоченным представителем покупателя накладной по форме М-15 и приёмосдаточного акта.

Порядок оплаты стоимости: предоплата 100%.

Спецификация на реализацию отходов стальной трубы, орифленной алюминием

№ п/п	Название отходов, технические параметры, ГОСТ, ТУ и т.п.	Ед. изм.	Начальная цена за ед. без НДС (руб./тонна)	Кол-во* (тонн)	Сумма без НДС (руб.)**	Примечание
1	Отходы стальной трубы, орифленной алюминием с 50% содержанием алюминия	тонн	24 150,00	75,00	1 811 250,00	Срок поставки: до 31.12.2016

\* – количество отходов, указанное в лоте, является ориентировочным и может быть изменено продавцом в течение 2016 года после окончания процедур по сбору, сортировке, обработке и складированию отходов; \*\* – не подлежит налогообложению в соответствии с п. 25 ст. 149 НК РФ.

Дата начала приёма предложений: 05.02.2014. Дата, время и место окончания приёма предложений: 24.02.2016, 12:00 (время московское), по фактическому адресу Организатора. Дата, время и место вскрытия конвертов: 24.02.2016, 14:00 (время московское), по фактическому адресу Организатора. Фактический адрес Организатора: 414000, г. Астрахань, ул. Ленина/ Бабушкина, 30/33, литер строения «А». Контактные лица: по вопросам оформления предложения о покупке: Озроков Олег Русланович, e-mail: oozrokov@astrakhan-dobycha.gazprom.ru, тел. (8512) 31-66-47. По вопросам условий реализации и организации осмотра реализуемого имущества: тел. (8512) 23-03-76. Полный текст извещения с более подробной информацией о предмете запроса предложений и о порядке участия содержится на интернет-сайте: <http://astrakhandobycha.gazprom.ru> в разделе «Непрофильные активы».

**КРОССВОРД**

**По горизонтали:** 1. Острый кусок металла, используемый для драк. 8. Плотная горная порода зелёного цвета различных оттенков. 12. Уважительное наименование троглодита. 13. Вид стрижи. 16. Напиток богов. 18. Образ русско-го с балалайкой для иностранца. 19. Дерево, от которого недалеко плод падает. 21. Части рук, ответственные за аплодисменты. 22. Знаменитый ординарец Чапаева времён Гражданской войны. 23. Дурная прихоть. 24. Девушка под парусом. 29. Замёрзшая и затвердевшая вода. 30. Ком начинающего кулинара. 31. Все люди с одинаковым разрезом глаз. 32. Атомный «близнец» с отклонением. 33. Первая леди среди пернатых. 36. Работник текстильной промышленности. 37. Дорожный знак «Жилая ...». 40. Целебное травяное питьё. 41. Республика в Южной Азии, на флаге которой изображён красный круг на зелёном фоне. 46. Ассорти коровьяка с соломой. 47. Некая настороженность иначе. 49. Трон бюрократа. 51. Накапывание мелкого дождя. 52. Летние туфли с вентиляцией. 53. Имя эстрадного певца Руссо. 54. Привычный установившийся уклад жизни по-другому. 55. Вой полицейской машины. 56. Ангельский быт должен у басенной Вороны. 57. Стол, обитый сукном, с закраинами и лузами, предназначенный для особой игры шарами.

**По вертикали:** 1. Девушка деревенского ухаря. 2. Реферат учёного мужа. 3. Единственная змея, выходящая из гнёзда. 4. Гипотеза следователя. 5. Клей, застывающий на раз-два-три. 6. Основанный в 1630 году город США, уступивший звание крупного центра Нью-Йорку. 7. Класс в детсаду. 9. Рыжая монета. 10. Населённый пункт, где производят лучшее кружево. 11. Всякое маленькое насекомое. 12. Со-

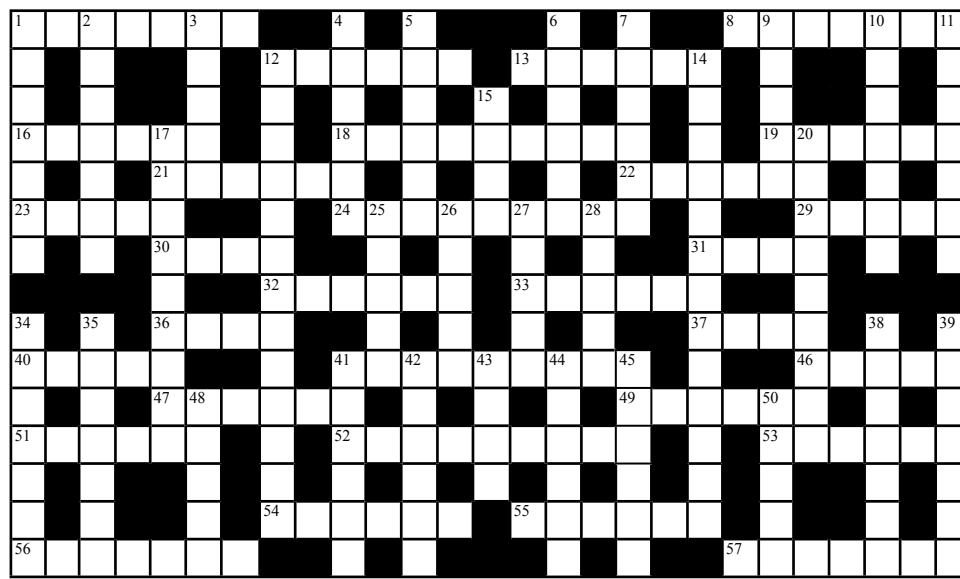

действие в преступлении. 14. Отдел органов госбезопасности. 15. Дума с рижской пропиской. 17. Морская птица с рекордным размахом крыльев. 20. «Молочный брат» Остапа Бендера. 25. Дом бобра. 26. Обувь на которую похожа Италия. 27. Гиперактивное дитя. 28. Ожерелье из жемчуга. 34. Возможность пользоваться сотовой связью вне общей зоны своего оператора. 35. Три месяца как единое целое. 38. Самый большой материк. 39. Зелёный дра-

гоценный камень. 41. Примат с высокоразвитыми социальными взаимоотношениями, не живущий один. 42. Жидкая лекарственная форма. 43. По мнению Дж. К. Джерома, насладиться ею по-настоящему может лишь тот, у кого есть куча совершенно неотложных дел. 44. Мультик про Лисёнка «Земляничный ...». 45. Капитан несамостоятельного судна. 48. Поэт, влюбившийся в Мальвину. 50. Плетёнки на ногах крестьянина.

**ОТВЕТЫ НА КРОССВОРД № 6**

**По горизонтали:** 1. Парис. 6. Утконос. 12. Зефир. 15. Душегуб. 16. Подмена. 17. Шоссе. 18. Парик. 19. Локон. 21. Туполев. 22. Дятел. 24. Куклачёв. 27. Медсанбат. 31. Обувание. 34. Дворянин. 35. Сонар. 36. Солончак. 39. Харатьян. 42. Сберкасса. 47. Выкладка. 50. Пикет. 53. Радикал. 54. Львов. 56. Накал. 57. Идиот. 58. Яхтмен. 59. Хотун. 60. Каток. 61. Граната. 62. Азарт.

**По вертикали:** 1. Пушкинка. 2. Росток. 3. Сделка. 4. Пшик. 5. Сгон. 6. Убытие. 7. Компас. 8. Наклон. 9. Спевка. 10. Удод. 11. Кейт. 12. Заплыв. 13. Фургон. 14. Рикошет. 20. Обвинение. 23. Ярославль. 25. Лавка. 26. Червь. 27. Минус. 28. Досье. 29. Борис. 30. Тоска. 32. Узник. 33. Анапа. 37. Охотник. 38. Паритет. 40. Раскат. 41. Топляк. 43. Беринг. 44. Редька. 45. Аркада. 46. Солоха. 48. Лавина. 49. Долина. 51. Кета. 52. Тьма. 54. Лихо. 55. Вата.

**ИНФОРМПАНОРАМА**

**ООО «ГАЗПРОМ ДОБЫЧА АСТРАХАНЬ» ОБЪЯВЛЯЕТ О ПРОВЕДЕНИИ ЗАПРОСА ПРЕДЛОЖЕНИЙ**

**ИЗВЕЩЕНИЕ № 002/02-16**

**Предмет запроса предложений:** право заключения договора на реализацию катализаторов прочих отработанных (отработанные катализаторы процессов серы).

**Условия реализации:**

**Место передачи объекта реализации:** склад продавца (ООО «Газпром добыча Астрахань») – Астраханская область, Красноярский район, посёлок Аксарайский.

**Порядок и условия передачи (вывоза) объекта реализации:** отгрузка отходов осуществляется в железнодорожный транспорт, подаваемый покупателем за свой счёт на склад продавца (склад Астраханского газоперерабатывающего завода (АГПЗ) ООО «Газпром добыча Астрахань»); погрузка в транспорт покупателя осуществляется силами продавца; количество отгружаемых отходов определяется в месте погрузки на складе продавца (склад Астраханского газоперерабатывающего завода (АГПЗ) ООО «Газпром добыча Астрахань») на железнодорожных весах, в соответствии с методиками и стандартами, действующими на территории РФ; грузоотправителем является покупатель (либо лицо, действующее по его поручению); право собственности на отходы переходит от продавца к покупателю с момента погрузки в транспортное средство покупателя и подписания уполномоченным представителем покупателя накладной по форме М-15.

**Порядок оплаты стоимости:** предоплата 100%.

*Спецификация на реализацию катализаторов прочих отработанных (отработанные катализаторы процессов серы)*

№ п/п	Наименование объекта реализации, описание, технические параметры, ГОСТ, ТУ и т.п.	Ед. изм.	Начальная цена за ед. без НДС (руб./тонна)	Кол-во* (тонн)	Сумма без НДС (руб.)	Примечание
1	Катализаторы прочие отработанные (отработанные катализаторы процессов серы)**, 4 класс опасности	тонн	2000,00	3679,10	7 358 200,00	Срок поставки: до 31.12.2016

\* – Количество отходов является ориентировочным и будет определено Продавцом после окончания процедур по сбору, сортировке, обработке и складированию отходов.

\*\* – Ориентировочный состав отходов: оксид алюминия – от 57,72% масс до 64,22% масс, оксид железа – от 0,20% масс до 0,30% масс, содержание серы – от 3,60% масс до 4,00% масс, содержание влаги – от 31,00% масс до 37,10% масс (высокое содержание влаги обусловлено хранением отходов на открытой площадке), содержание сульфатов – от 0,72% масс до 0,76% масс.

**Дата начала приёма предложений:** 05.02.2016.

**Дата, время и место окончания приёма предложений:** 24.02.2016, 12:00 (время московское), по фактическому адресу Организатора.

**Дата, время и место вскрытия конвертов:** 24.02.2016, 15:00 (время московское), по фактическому адресу Организатора.

**Фактический адрес Организатора:** 414000, г. Астрахань, ул. Ленина/ Бабушкина, 30/33, литер строения «А».

**Контактные лица:** по вопросам оформления предложения о покупке: Озроков Олег Русланович, e-mail: oozrokov@astrakhandobycha.gazprom.ru, тел. (8512) 31-66-47. По вопросам условий реализации и организации осмотра реализуемого имущества: тел. (8512) 23-03-76.

**Полный текст извещения с более подробной информацией о предмете запроса предложений и о порядке участия содержится на интернет-сайте:** <http://astrakhandobycha.gazprom.ru> в разделе «Непрофильные активы».

**ГОРОСКОП С 12 ПО 18 ФЕВРАЛЯ**

**♈ Овен.** Ставьте сложные задачи и штурмуйте высокие вершины. В новых делах ориентируйтесь на людей, с которыми «съеден не один пуд соли». Всё пойдёт по плану и завершится в срок.

**♉ Телец.** Можете рассчитывать на великолепную неделю. Всё, за что вы ни возьмётесь, получится идеальным образом. Подходящая неделя для приобретений. Чувствовать себя после этого вы будете вполне радостно.

**♊ Близнецы.** Благоприятная неделя для финансовых сделок. Если появится выгодное дело, не теряйте время на раздумье. Возможно, новое увлечение – это именно то, что вам нужно.

**♋ Рак.** Поддержите активность деловых партнёров – и она обеспечит вам процветание. Можно заключить контракт, сделку, соглашение. Близкие строят грандиозные планы, и вам их воплощать.

**♌ Лев.** Новые дела выглядят перспективными – начинайте действовать. Быт и прочие мелочи пусть подождут. Готовьтесь к тратам в тройном размере, но и выгоду получите сполна.

**♍ Дева.** Подойдите креативно к своим возможностям. Можно принимать важные решения. Постарайтесь обсудить и договориться наперёд обо всём, что вас интересует.

**♎ Весы.** Всё самое интересное будет происходить неожиданным образом. Включайте интуицию. Чем больше вас дёргают в разные стороны, тем больше вы успеете. Главное – вы отлично знаете, что хотите получить в итоге.

**♏ Скорпион.** Вам, как воздух, необходимы перемены, выброс адреналина. Но вы поступите дальновидно, если бросите силы на объект, который увеличит ваши денежные обороты.

**♐ Стрелец.** Для вашего знака это неделя большой удачи. Главное – не считайте, что единоразовые выплаты и подарки – это лучшее, что может быть. Вам нужно преодолеть инертность.

**♑ Козерог.** Вы попадёте в поток интересных событий и почувствуете вдохновение. За ценными впечатлениями сейчас вам не нужно далеко ходить или ехать – они могут быть рядом.

**♒ Водолей.** Так или иначе ваша жизнь поменяется. Вы либо внесёте коррективы в свою деятельность, чтобы получать от неё большую отдачу, либо бросите все силы на освоение нового.

**♓ Рыбы.** Активно включайтесь в новые темы. Ваша группа поддержки – друзья и коллеги. Ваши идеи могут быть неожиданными, и вы захотите убедить других в необходимости перемен.

**ЭКОЛОГИЧЕСКАЯ ОБСТАНОВКА**

Лабораторией охраны окружающей среды за прошедшую неделю (с 1 по 7 февраля 2016 года) проведено 649 исследований качества атмосферного воздуха. Превышений допустимых санитарно-гигиенических нормативов загрязняющих веществ в атмосферном воздухе населённых пунктов, расположенных в районе Астраханского газового комплекса, не зарегистрировано.

**МОБИЛЬНАЯ ВЕРСИЯ ГАЗЕТЫ «ПУЛЬС АКСАРАЙСКА» ДОСТУПНА ДЛЯ ЗАГРУЗКИ**

App Store

Play market



## НЕДЕЛЯ ЛЮБВИ И ДОБРОТЫ

На следующей неделе в мире отмечаются сразу два интересных праздника. На 14 февраля приходится День всех влюблённых, а на 17 февраля – День спонтанного проявления доброты. Любовь и доброта – что может быть лучше?

